



Домашний мини-кинотеатр DVD

ИНСТРУКЦИЯ ПО ЭКСПЛУАТАЦИИ



МОДЕЛЬ : FFH-DV25AX

FE-DV25VE/FE-DV25TE



Пожалуйста, внимательно и полностью прочтите данную инструкцию перед тем, как подключить, пользоваться или настраивать кинотеатр.

Предупреждения

	ОСТОРОЖНО ВОЗМОЖНО ПОРАЖЕНИЕ ЭЛЕКТРИЧЕСТВОМ. НЕ ОТКРЫВАТЬ.	
<p>ОСТОРОЖНО ЧТОБЫ ИЗБЕЖАТЬ ПОРАЖЕНИЯ ЭЛЕКТРИЧЕСТВОМ, НЕ СНИМАЙТЕ КРЫШКУ (ИЛИ ЗАДНЮЮ СТЕНКУ). ВНУТРИ ПРИБОРА НЕТ ЭЛЕМЕНТОВ, П-ЕДНАЗНАЧЕННЫХ ДЛЯ РЕГУЛИРОВКИ ПОТРЕБИТЕЛЕМ. ПО ВОПРОСАМ ОБСЛУЖИВАНИЯ ОБРАЩАЙТЕСЬ К КВАЛИФИЦИРОВАННОМУ СПЕЦИАЛИСТУ.</p>		

Значение графических символов:



Символ молнии со стрелкой в равностороннем треугольнике предназначен для предупреждения пользователя о наличии опасного напряжения внутри корпуса изделия, достаточно большого, чтобы вызвать поражение человека.



Восклицательный знак внутри равностороннего треугольника предназначен для предупреждения пользователя о наличии важных сведений о работе и о техническом обслуживании, содержащихся в прилагаемой к устройству инструкции.

ОСТОРОЖНО:
ЧТОБЫ ИЗБЕЖАТЬ ВОЗГОРАНИЯ И ПОРАЖЕНИЯ ЭЛЕКТРИЧЕСКИМ ТОКОМ, НЕ ДОПУСКАЙТЕ ПОПАДАНИЯ ВОДЫ В УСТРОЙСТВО.

Чтобы избежать поражения электрическим током, не открывайте корпус прибора. Техническое обслуживание должен выполнять только квалифицированный специалист.

Попадание на плейер брызг или капель воды не допускается. Запрещается ставить на плейер вазы и другие сосуды с жидкостями. ставить на шпйр вазы и други сосуды с жидкостями.

ОСТОРОЖНО:
Использование органов управления, выполнение регулировок или действий, не указанных в данной инструкции, может привести к опасному облучению.

Лазерный элемент данного изделия может создавать излучение превышающее предел Класса 1.

<p>CAUTION:INVISIBLE LASER RADIATION WHEN OPEN AND INTERLOCKS DEFEATED. AVOID EXPOSURE TO BEAM.</p>
<p>WARNING:OSYNLIG LASERSTRÄLNING NÄR DENNA DEL ÄR ÖPPNAD STRÄLEN ÄR FARLIG.</p>
<p>Attention:Quand l'appareil est ouvert, ne pas s'exposer aux radiations invisibles du faisceau laser.</p>

Эта этикетка находится внутри прибора.

CLASS 1	LASER PRODUCT
KLASSE 1	LASER PRODUKT
LUOKAN 1	LASER LAITE
KLASS 1	LASER APPARAT
CLASSE 1	PRODUIT LASER

Данный проигрыватель компакт-дисков классифицирован как изделие, содержащее лазер КЛАССА 1. Снаружи прибора находится этикетка: "ИЗДЕЛИЕ, СОДЕРЖАЩЕЕ ЛАЗЕР КЛАССА 1".

Содержание

ВВЕДЕНИЕ

- ❑ Предупреждения 2
- ❑ Содержание 3
- ❑ Замечания о дисках 4
- ❑ Органы управления 5-9
 - Передняя панель 5
 - Дистанционное управление 6
 - Подготовка пульта дистанционного управления . . 7
 - Работа с пультом дистанционного управления . . 7
 - Задняя панель/Окно дисплея 8

ПОДКЛЮЧЕНИЕ

- ❑ Подключение внешних антенн 9
- ❑ Подсоединение акустической системы 10
- ❑ Подключение к телевизор 11

ПЕРЕД НАЧАЛОМ РАБОТЫ

- ❑ Установка часов 12
- ❑ Автовыключение (Sleep) 12
- ❑ Таймер 13
- ❑ Настройка звука 14
- ❑ Дополнительные устройства 14

РАБОТА СИСТЕМЫ ЗВУКОВОСПРОИЗВЕДЕНИЯ

- ❑ Выбор режима звуковоспроизведения 15
- ❑ Получение эффекта объемного звучания 16
 - Составные части 16
 - Размещение акустических систем 16

ИСПОЛЬЗОВАНИЕ РАДИОПРИЁМНИКА

- ❑ Предварительная настройка станций 17
- ❑ Использование радио 18

КАССЕТНАЯ ДЕКА

- ❑ Воспроизведение аудиокассет 19
- ❑ Запись 20

РАБОТА С CD/DVD

- ❑ Основные операции при воспроизведении 21-23
 - Прекращение воспроизведения 23
 - Продолжение воспроизведения 23
 - Стоп-кадр 23
 - Покадровое воспроизведение 23
 - Пропуск глав и треков в прямом и обратном направлении 23
- ❑ Дополнительные операции при воспроизведении . . 24
 - Чтобы просматривать запись с высокой скоростью в прямом или обратном направлении 24
 - Замедленное воспроизведение (DVD) 24

РАБОТА С ПОМОЩЬЮ ЗНАЧКОВ МЕНЮ GUI

- ❑ Общие сведения о значках меню GUI 25
- ❑ Подробное описание каждого значка меню GUI . . 26

РАБОТА, РАССЧИТАННАЯ НА ПОДГОТОВЛЕННОГО ПОЛЬЗОВАТЕЛЯ

- ❑ Как пользоваться меню названий/DVD меню 27
- ❑ занесение в память установок просмотренных цифровых видеодисков 28
- ❑ Изменение языка субтитров 29
- ❑ Изменение языка звукового сопровождения 29
- ❑ Просмотр в другом ракурсе 30
- ❑ Создание эффекта трехмерного объемного звучания . . 30
- ❑ Повторное воспроизведение 31
- ❑ занесение в память маркеров для повторного просмотра (прослушивания) 32
- ❑ Увеличение/Воспроизведение в случайном порядке . . 33
- ❑ Воспроизведение по программе 34
- ❑ Воспроизведение в режиме MP3 35-36

НАЧАЛЬНЫЕ УСТАНОВКИ DVD

- ❑ Задание начальных установок 37
- ❑ Выбор языков диска 38
- ❑ Выбор уровня рейтинга и пароля 39-40
- ❑ Выбор телевизионного вида 41
- ❑ Выбор языка меню 42
- ❑ Выбор цифрового выхода звукового сопровождения . . 43
- ❑ Выбор акустической системы 44
- ❑ Другие (DRC/PBC/Псевдо PAL/Речь) 45
- ❑ Таблица языков и их аббревиатур 46

СПРАВКА

- ❑ Требования к диску. Информация об авторском праве 47
- ❑ Прежде чем обращаться в ремонт 48-49
- ❑ Технические характеристики 50

Замечания о дисках

В этом раздл рассказано как обращаться с дисками, чистить и хранить их.

Обращение с дисками.

- Не прикасайтесь к поверхности диска с записью.

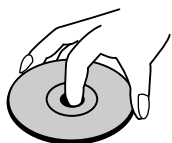

- Не прикладывайте к дискам бумагу или ленту.



Хранение дисков

- Не держите диски в местах, подверженных прямому солнечному свету или вблизи источников тепла.
- Не храните диски во влажных и пыльных местах, таких как ванна, или вблизи увлажнителя воздуха.
- Храните диски в вертикальном положении в коробке. Если хранить коробки в стопке или класть посторонние предметы на диски, вынутые из коробки, диски могут деформироваться.

Чистка дисков

- Отпечатки пальцев и пыль на диске вызывают искажения изображения и звука. Протирайте диск от центра к краю мягкой тканью. Всегда держите диск чистым.
- Если вы не можете стереть пыль мягкой тканью, протрите диск слегка увлажненной мягкой тканью, а затем сухой тканью.
- Не пользуйтесь растворителями, такими как разбавитель, бензин, имеющиеся в продаже чистящие средства или аэрозольное антистатическое средство для изделий из винила. Они могут повредить диск.

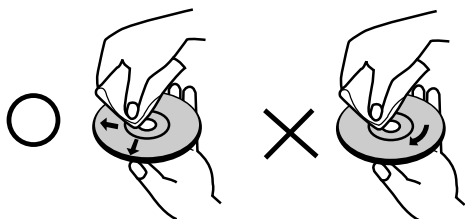

Об этом руководстве

- В этом руководстве приведены основные сведения по обращению с плеером DVD.
- Некоторые видеодиски обладают функциями, которые возможно не описаны в этом руководстве. Поэтому некоторые инструкции к дискам могут отличаться от приведенных в этом руководстве. В этом случае следуйте инструкциям, появляющимся на экране телевизора или приведенным на упаковке диска.
- На экране телевизора во время работы может появляться значок "⊗". Он означает, что функция, указанная в руководстве отсутствует на данном конкретном видеодиске.

Органы управления

Передняя панель

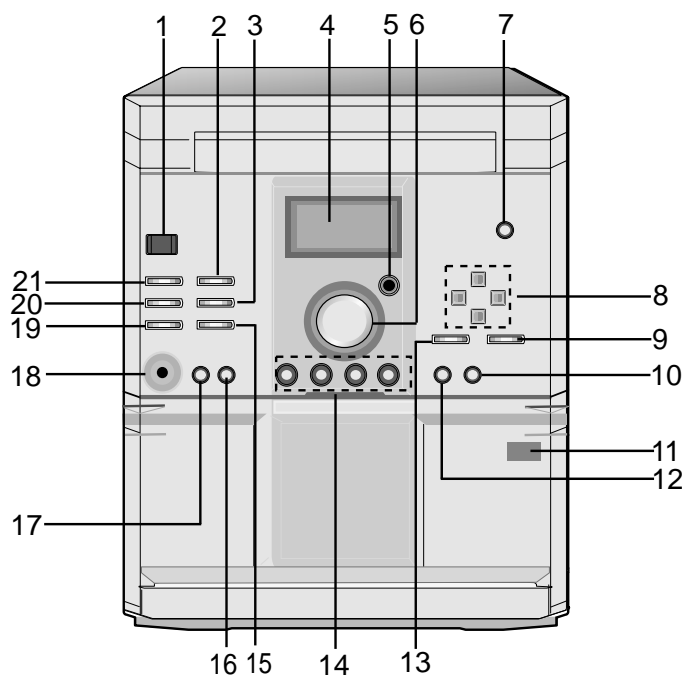

- | | |
|---------------------------------------------------------------------------------------|----------------------------------------------------------------------------------------------------------------------------|
| 1. Кнопка ожидание/работа | 9. Кнопка ввод (DVD) |
| 2. Кнопка установки/паузы/шага/счетчика ленты | 10. Кнопка установки |
| 3. Кнопка режима воспроизведения/демо
Кнопка типа эквалайзера (не во всех моделях) | 11. ▲ Кнопка выброса |
| 4. Дисплей | 12. Кнопка СТОП/СБРОС |
| 5. Окно приемника ДУ | 13. Кнопка МЕНЮ |
| 6. Громкость | 14. Кнопка выбора функции (TUNER BAND, DVD/VCD,
TAPE, AUX - диапазон частот тюнера,
DVD/видеодиск, магнитофон, вход) |
| 7. Кнопка дверцы CD-проигрывателя (▲) | 15. Кнопка Память/Программа |
| 8. • КНОПКИ АВТОНАСТРОЙКИ РАДИО (+)/(-) | 16. Кнопка MDSS |
| • Кнопки пропуска / поиска трека на DVD и
видеодиске (▶▶▶▶ / ◀◀◀◀) | 17. Кнопка записи/паузы в записи при работе с кассетой |
| • Кнопки перемотки ленты назад/вперед | 18. ГНЕЗДО НАУШНИКОВ (3.5mm) |
| • ◀/▶=Кнопки направления движения ленты
(не во всех моделях) | 19. Кнопка синхрозаписи с компакт-диска/РЕЖИМ/RIF
(фильтр радиоинтерференции) |
| • КНОПКИ НАСТРОЙКИ РАДИО (-)/(+) | 20. Кнопка таймера |
| • Кнопка воспроизведения cd (▶) | 21. Кнопка часов |

Органы управления (продолжение)

ДИСТАНЦИОННОЕ УПРАВЛЕНИЕ

Вы найдете инструкции по каждой функции пульта дистанционного управления в соответствующих разделах этого руководства.

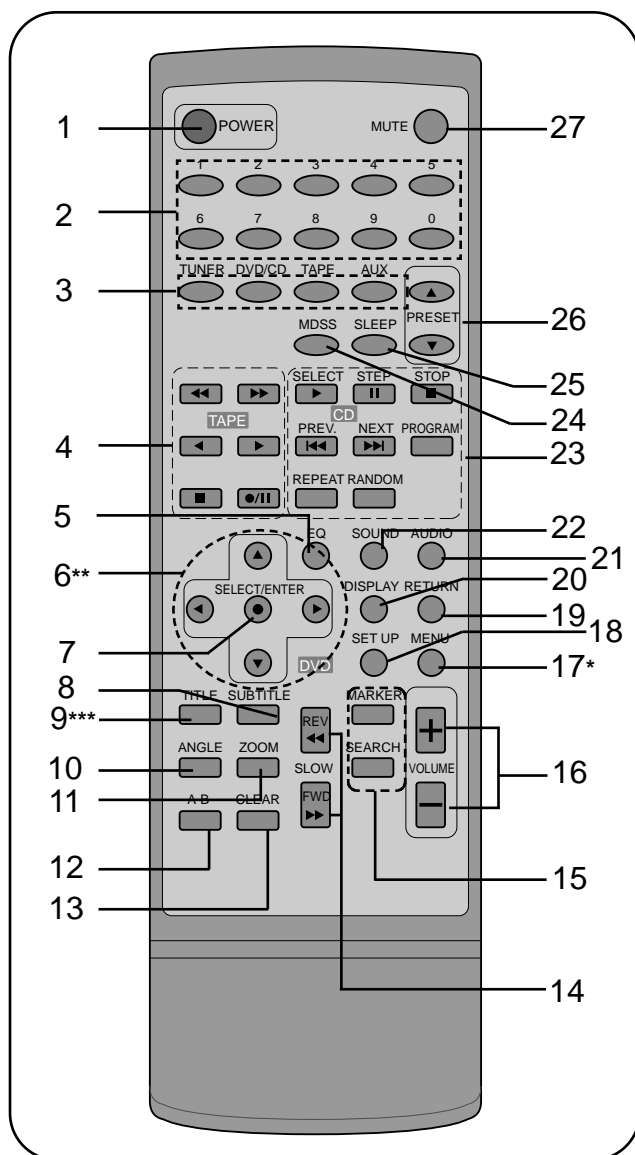

1. Кнопка включения (POWER)
2. Цифровые кнопки
3. Кнопки выбора функции
4. Кнопки управления лентой
 - Ускоренная перемотка назад/вперед/воспроизведение
 - Воспроизведение в прямом направлении
 - Воспроизведение в обратном направлении (не во всех моделях)
 - Стоп
 - Кнопка запись/пауза в записи

5. Кнопка режима эквалайзера
6. Кнопка стрелок
7. Кнопка выбора/ввода
8. Кнопка СУБТИТРЫ
9. Кнопка НАЗВАНИЕ
10. Кнопка РАКУРС
11. Кнопка МАСШТАБ
12. Кнопка ПОВТОР А-В
13. Кнопка ОЧИСТКА
14. Кнопки замедления
15. Кнопка спектра дисплея
16. Кнопки громкости +/-
17. Кнопка МЕНЮ
18. Кнопка установки
19. Кнопка ВОЗВРАТ
20. Кнопка ДИСПЛЕЙ
21. Кнопка АУДИО
22. Кнопки поиска по маркеру
23. Кнопки управления DVD/CD
 - ВОСПРОИЗВЕДЕНИЕ/ВЫБОР
 - ПАУЗА/ШАГ
 - СТОП
 - СЛЕД/ПРЕД.
 - ПРОПУСК/ДАЛЬШЕ
 - ПРОГРАММА
 - ПОВТОР
 - СЛУЧАЙНО
 - ПРОПУСК ДИСКА
24. Кнопка MDSS
25. Кнопка автоотключения
26. Кнопки станций (▲/▼)
27. Кнопка временного выключения звука

*** Кнопка МЕНЮ**

Кнопка MENU вызывает меню, которое находится на видеодисках DVD. Использование меню описано в разделе "Использование меню DVD" (страница 27).

**** Кнопки направляющих стрелок**

(вверх, вниз, вправо, влево) используются для высвечивания сделанного выбора на экране меню GUI, TITLE и на экране MENU.

***** Кнопка НАЗВАНИЕ**

Кнопкой TITLE вызывает на экран титры, которые находятся на видеодисках DVD. Использование экранного меню описано в разделе "Использование меню титров" (страница 27).

Органы управления (продолжение)

Подготовка пульта дистанционного управления

Вставьте батарейки в пульт дистанционного управления, тогда вы сможете пользоваться им при работе с цифровым плеером DVD.

1 Откройте крышку батарейного отсека.

2 Вставьте батарейки (размер AAA)

- Убедитесь в соответствии знаков полярности + и – на батарейках и меток внутри отсека.

3 Закройте крышку.

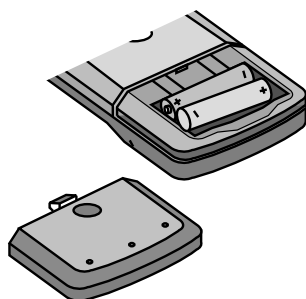

Замечания о батарейках

- Неправильное применение батареек может вызвать их протечку и коррозию
- Чтобы правильно работать с пультом дистанционного управления, выполняйте инструкции.
- Не меняйте полярность батареек при установке в пульт дистанционного управления.
- Не следует заряжать, нагревать, вскрывать или замыкать накоротко батарейки. Не бросайте батарейки в огонь.
- Не оставляйте отработанные батарейки в пульте дистанционного управления.
- Не пользуйтесь разнотипными батарейками и не смешивайте старые и новые батарейки.
- Если вы длительное время не пользуетесь пультом дистанционного управления, извлеките батарейки, чтобы исключить возможное повреждение пульта от коррозии батареек.
- Если пульт дистанционного управления работает неисправно или если сокращается рабочее расстояние от плеера до пульта, замените все батарейки новыми.
- Если батарейки протекли, вытрите жидкость внутри батарейного отсека и вставьте новые батарейки.
- Срок службы батареек составляет около одного года при обычном использовании.

Работа с пультом дистанционного управления

В этом разделе показано, как пользоваться пультом дистанционного управления.

Направьте пульт дистанционного управления на датчик дистанционного управления на плеере и нажимайте кнопки.

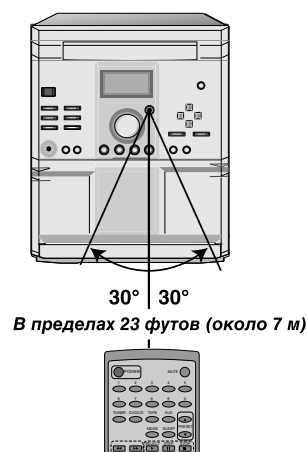

Расстояние: Около 23 футов (7 м) от датчика на передней панели.

Угол: Около 30° обе стороны от датчика на передней панели.

- * На датчик дистанционного управления цифрового плеера DVD не должен попадать яркий свет, например, прямой солнечный свет или искусственное освещение. В противном случае вы не сможете управлять плеером DVD с помощью пульта дистанционного управления.

Замечания о дистанционном управлении

- Направьте пульт дистанционного управления на датчик плеера DVD.
- Не роняйте и не ударяйте пульт дистанционного управления.
- Не оставляйте пульт дистанционного управления в особенно горячих или влажных местах.
- Не проливайте воду и не кладите ничего влажного на пульт дистанционного управления.
- Не вскрывайте пульт дистанционного управления.

Органы управления (продолжение)

Задняя панель

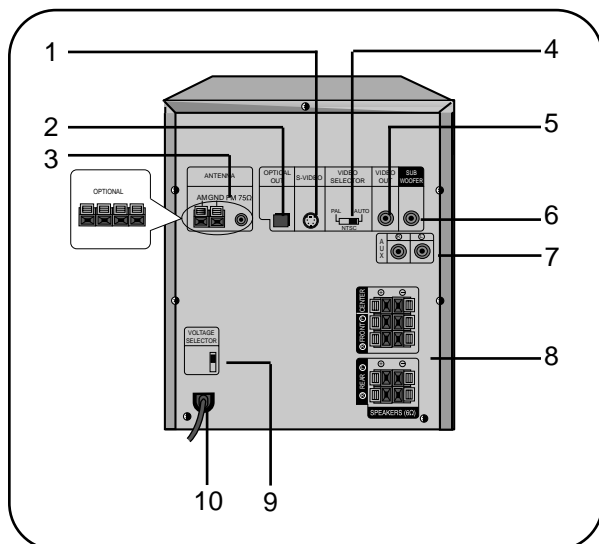

1. Выходной разъем S-видео
2. Разъем оптического выхода *
3. Клеммы антенны
4. Переключатель выбора видео **
5. Разъем видеовыхода
6. Выход на сабвуфер
7. Входные доп. разъемы
8. Выходы на акустический системы
9. ПЕРЕКЛЮЧАТЕЛЬ НАПРЯЖЕНИЯ (НЕ ВО ВСЕХ МОДЕЛЯХ)
10. Сетевой шнур

* Оптический цифровой аудиоразъем

Снимите с разъема пылезащитный колпачок и плотно присоедините оптический аудиокабель (в комплект поставки не входит) так, чтобы разъем кабеля и совпал с отверстием разъема. Сохраните пылезащитный колпачок и всегда надевайте его для защиты от пыли, когда разъем не используется.

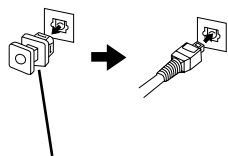

Пылезащитный колпачок

** Переключатель выбора видео

Переключатель позволяет установить нужную вам систему и просматривать как NTSC, так и PAL диски.

- Если вы попытаетесь воспроизвести запись с диска с системой PAL в системе телевидения NTSC, DVD-кинотеатр не будет воспроизводить запись.
- Если выбранное положение переключателя выбора видео не совпадает с системой вашего телевизора, нормальное цветное изображение может не воспроизводиться.
- Установите переключатель выбора видео в нужное положение при выключенном питании.
- При воспроизведении дисков с системой NTSC на телевизоре с системой PAL иногда могут появляться черные полосы в верхней и нижней частях экрана.

Положение переключателя ВЫБОР ВИДЕО	Система подключенного телевизора	Пригодный диск
PAL	PAL	Диск PAL DVD
NTSC	NTSC	Диск NTSC DVD
AUTO	Телевизор с несколькими системами	Диск NTSC/PAL DVD

Окно дисплея

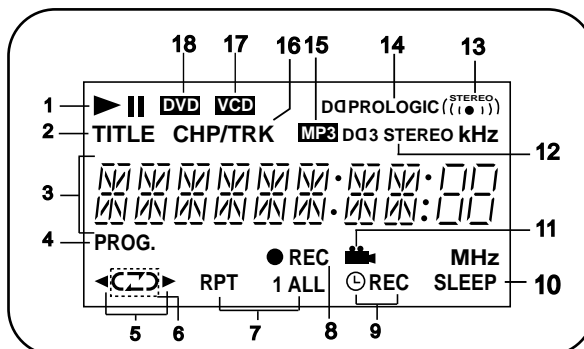

1. Индикатор воспроизведения / паузы
2. Индикатор номера титра
3. Дисплей, отображающий текущую функцию, уровень громкости, часы, частоту, показания счетчика расхода ленты, время воспроизведения компакт-диска, MDSS и название фильтра эквалайзера.
4. Индикатор воспроизведения по программе
5. Индикатор направления движения ленты
6. Индикатор режима воспроизведения (не во всех моделях)
7. Индикатор повтора CD
8. Индикатор записи
9. Индикатор таймера
10. Индикатор автовыключения
11. Индикатор значка ракурса
12. Индикатор DOLBY 3 STEREO
13. Индикатор FM STEREO
14. Индикатор DOLBY PROLOGIC SURROUND
15. Индикатор режима MP3
16. Индикатор главы / номера трека
17. Индикатор VCD (видео компакт-диска)
18. Индикатор DVD

Подключение внешних антенн

Для прослушивания радио подключите FM/AM антенны (в комплекте).

- Подключите рамочную AM антенну.
- Подключите проволочную FM антенну к коаксиальному разъему 75 Ом.

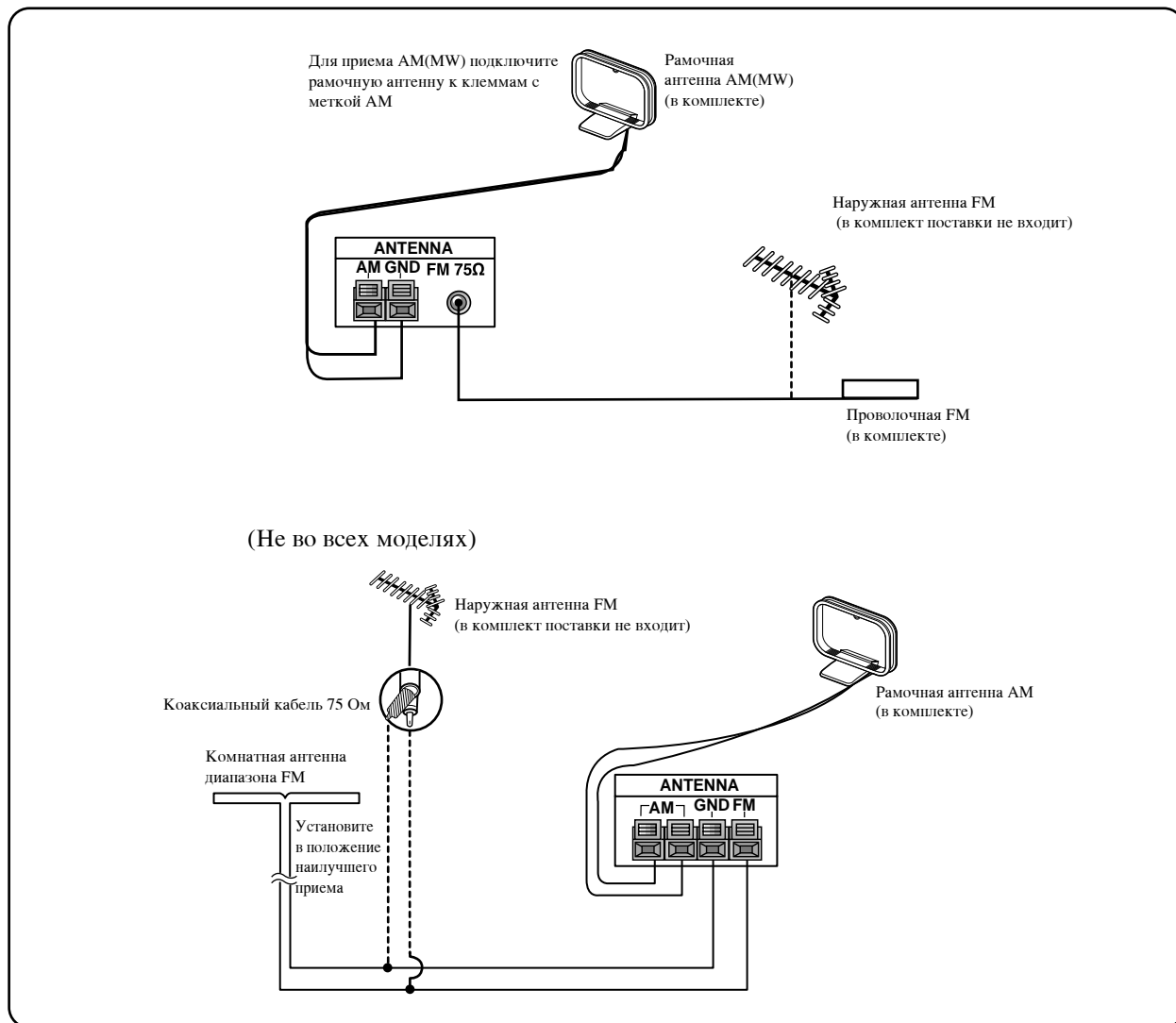

Примечания

- Чтобы избежать помех расположите рамочную AM антенну на некотором расстоянии DVD-кинотеатра и других приборов.
- Удостоверьтесь, что проволочная FM антенна полностью развернута.
- Подключив проволочную FM антенну, по возможности обеспечьте ее горизонтальное положение.

Подсоединение акустической системы

Подключите громкоговорители при помощи шнуров для громкоговорителей (в комплекте), подобрав провода по цвету зажимных клемм. Для получения наилучшего звучания настройте параметры громкоговорителей (расстояние, уровень и т.д.)

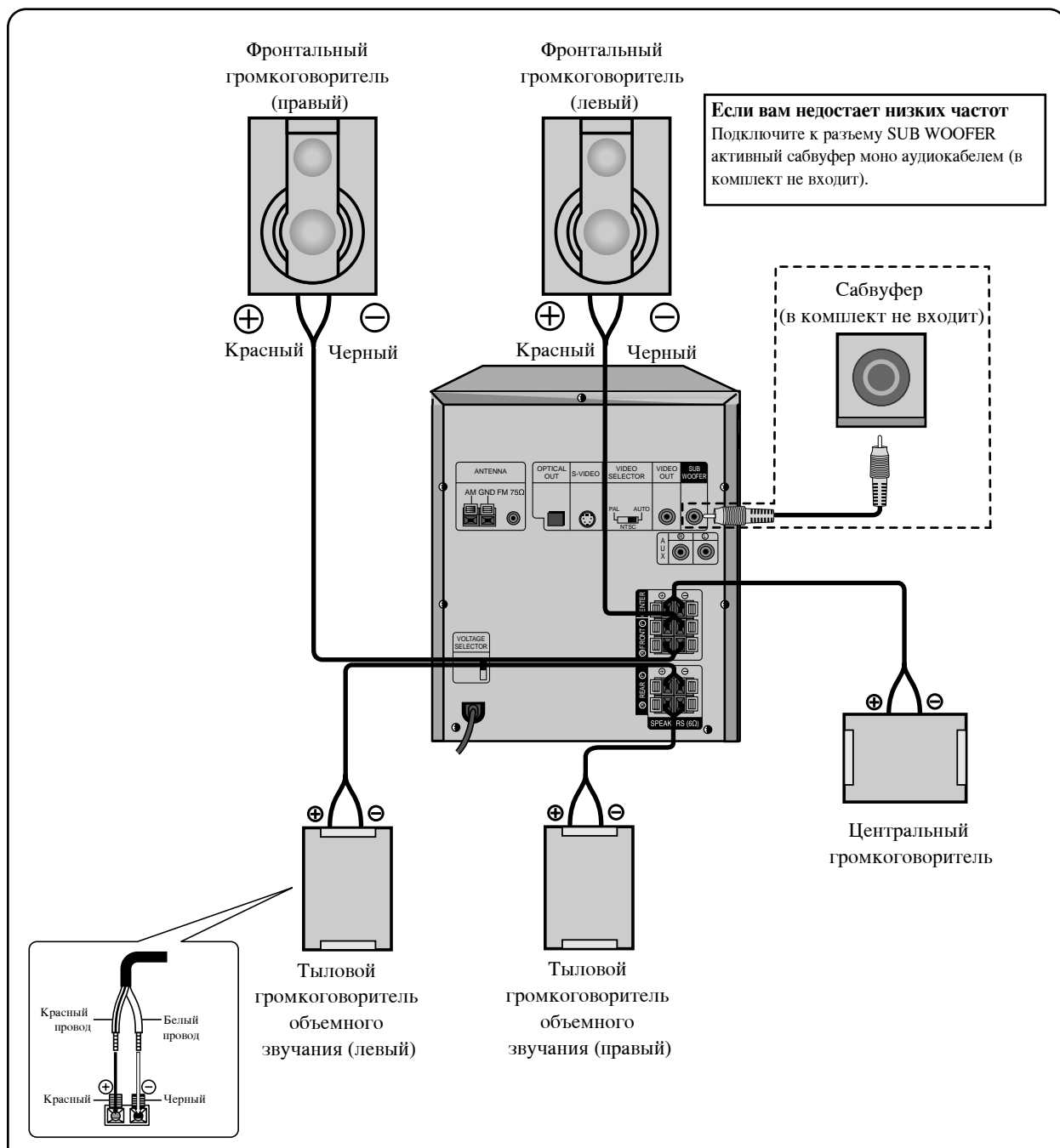

Примечания

- Убедитесь в соответствии знаков полярности + и - на зажимных клеммах прибора и на компонентах звуковой системы. Если перепутать провода, звук будет искажен, а его база неопределённой.
- Если вы используете громкоговорители, на которых не указана максимальная подводимая мощность, прибавляйте громкость осторожно, чтобы не подать на громкоговорители слишком большую мощность.
- Не снимайте переднюю панель громкоговорителя, идущего в комплекте с DVD-кинотеатром.

Подключение к телевизору

Подключите кинотеатр к телевизору.

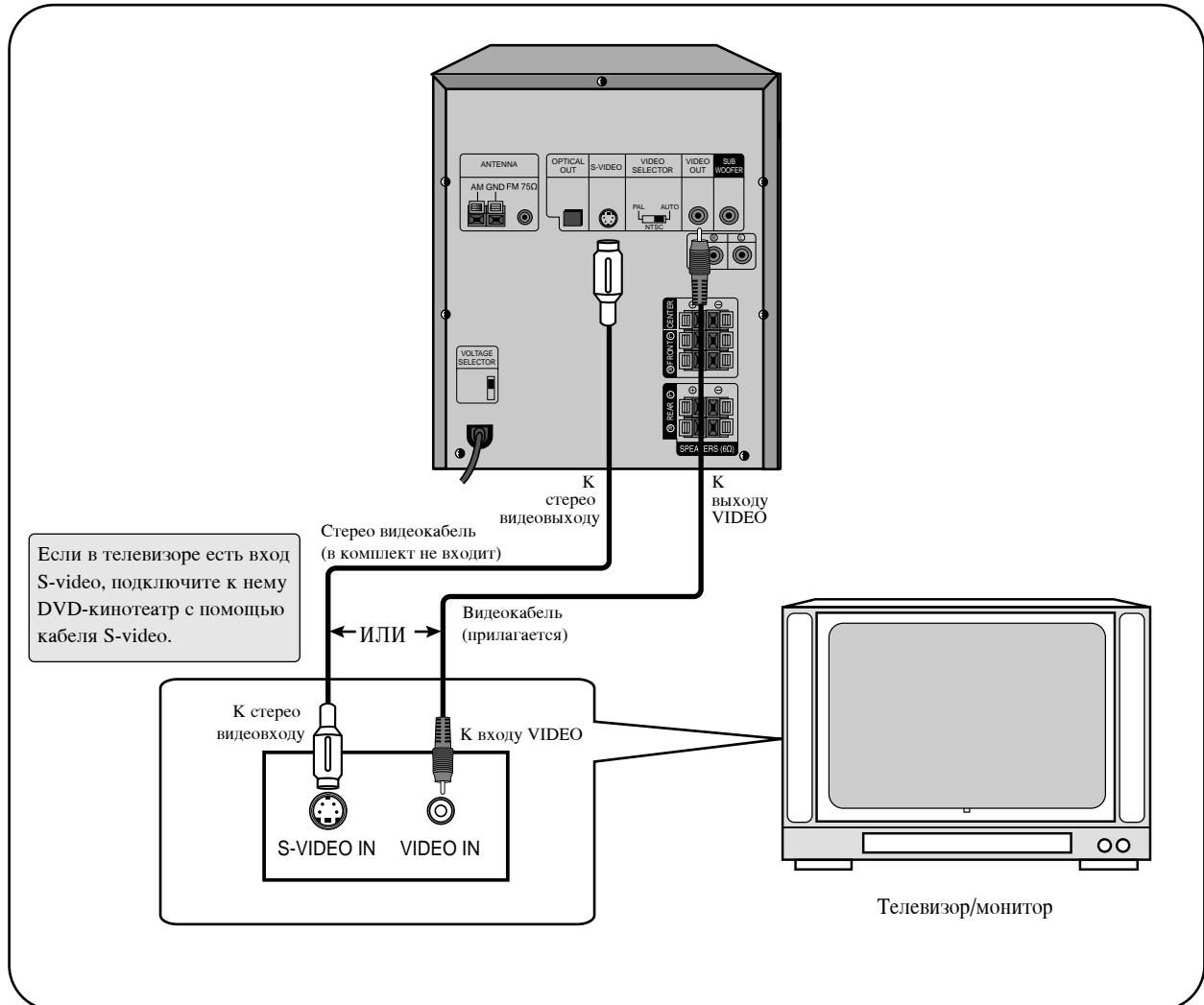



Примечание

- См. также инструкцию к телевизору
- При подключении DVD-кинотеатра к телевизору, прежде чем выполнять какие-либо соединения, убедитесь, что питание выключено и шнуры питания обоих приборов отключены от стенной розетки.
- Подключите кинотеатр напрямую к телевизору. Если вы подключаете DVD-кинотеатр к видеоплееру VCR, изображение будет искаженным, поскольку видеодиски защищены от копирования.
- На выходе разъёма S-VIDEO OUT будет сигнал только в случае если установлен режим CD/DVD.

Установка часов

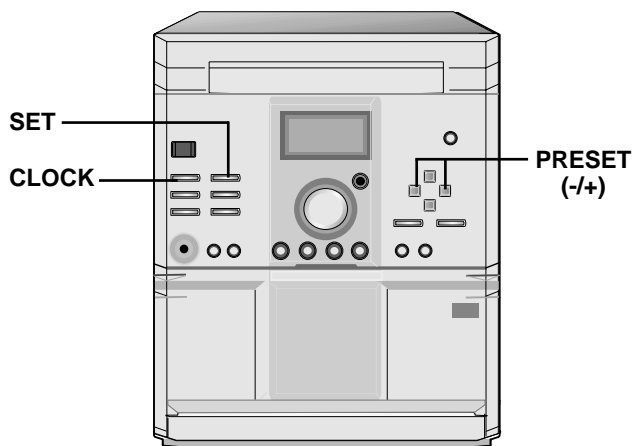
Для работы автовыключения и таймера вам необходимо устанавливать дату и время.

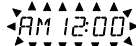

- 1** Нажмите кнопку **CLOCK** (часы).
(Если часы уже установлены, нажмите и удерживайте кнопку **CLOCK** не менее 2 секунд) - Начинают мигать часы
- 2** Поворотом ручки **PRESET(-/+)** выберите режим отображения 24 часа или 12 часов.
 (12ч) или  (24ч)
- 3** Для подтверждения выбора формата отображения времени нажмите кнопку **SET**.
- 4** Установите значение часов при помощи ручки **PRESET(-/+)**.
- 5** Нажмите кнопку **SET**.
- 6** Установите значение минут при помощи ручки **PRESET(-/+)**.
- 7** Нажмите кнопку **SET** - на дисплее отобразится установленное время.
- 8** Теперь в любое время вы можете нажать кнопку **CLOCK**, и на дисплее в течение 3 секунд отобразится текущее время.

Автовыключение (Sleep)

При помощи таймера SLEEP вы можете задать время, через которое прибор автоматически выключится.

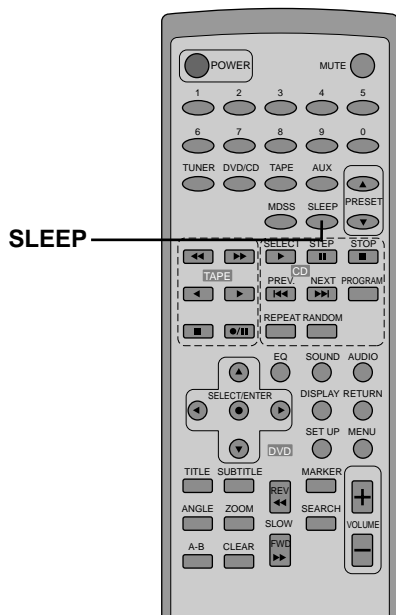

- 1** Чтобы установить время до отключения, нажмите кнопку **SLEEP**.
В течение 5 секунд на дисплее отобразится **SLEEP 90**. Это означает, что кинотеатр будет автоматически выключен через 90 минут. Каждое последующее нажатие кнопки **SLEEP** приводит к уменьшению времени, оставшегося до выключения, на 10 минут, то есть 80...70... и т.д. Задайте желаемое время до отключения.
- 2** Проверка времени, оставшегося до выключения прибора.
Во время действия функции временно нажмите кнопку **SLEEP**.
В течение 5 секунд на дисплее будет отображено время, оставшееся до выключения кинотеатра.

Примечание

Если вы нажмете кнопку **SLEEP** в тот момент, когда на дисплее отображается время, оставшееся до выключения, вы снова перейдете в режим установки таймера SLEEP.

- 3** Отмена режима таймера SLEEP.
Если вы хотите прекратить выполнение функции, нажимайте кнопку **SLEEP** до появления цифры 10, затем снова нажмите один раз кнопку **SLEEP**, чтобы цифра 10 пропала.

Таймер

С помощью функции **TIMER** вы можете включить или выключить в заданное время радиоприемник, записать радиопередачу, включить воспроизведение с компакт-диска или магнитной ленты.

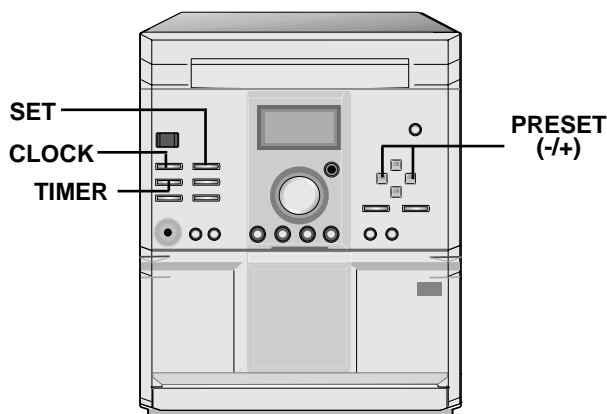

1 Нажмите кнопку **CLOCK** чтобы проверить показания часов.

2 Чтобы ввести режим установки таймера, нажмите кнопку “**TIMER**” (Если необходимо изменить ранее заданное время таймера, нажмите и удерживайте кнопку “**TIMER**” не менее 2 секунд.) На дисплее появится заданное ранее время и значок “☉” По очереди на дисплее замигает каждый из применимых режимов: **TUNER-CD/DVD-TAPE**.

3 Когда начнет появляться нужный режим, нажмите кнопку **SET**.

4 Если вы выбрали **TUNER**:
В течение 3 секунд на дисплее будут попеременно мигать **REC** и **PLAY**. Для подтверждения выбранного режима нажмите кнопку **SET**.
REC: воспроизведение и запись с тюнера
PLAY: воспроизведение с тюнера

- Если вы выбрали **CD/DVD** или **TAPE**, вы можете пропустить шаг 4.

5 Если вы выбрали **TUNER**:
Выберите заранее заданный номер станции при помощи кнопок **PRESET (-)/(+)**, а затем нажмите кнопку **SET**. После этого начнет мигать час времени включения

- Если вы выбрали **CD/DVD** или **TAPE**, шаг 5 можно пропустить.

6 Кнопками **PRESET (-/+)** установите час включения.

7 Для подтверждения выбора часа включения нажмите кнопку **SET**. После этого начнет мигать минуты времени включения.

8 Кнопками **PRESET (-/+)** установите минуту включения.

9 Для подтверждения выбора минуты включения нажмите кнопку **SET**. Теперь на дисплее мигает время выключения **OFF TIME**.

10 Кнопками **PRESET (-/+)** установите час отключения.

11 Нажмите кнопку **SET**.

12 Установите минуту выключения, нажимая кнопки **PRESET (-/+)**.

13 Нажмите кнопку **SET**.

14 Установите уровень громкости при помощи кнопок **PRESET (-/+)**.

15 Нажмите кнопку **SET**. Установка таймера будет завершена, и на дисплее останется значок ☉.

16 Выключите кинотеатр.
Выбранная функция автоматически включается и выключается в установленное время.

17 Отмена или проверка функции таймера
Каждый раз при нажатии кнопки **TIMER** вы можете либо привести таймер в действие, либо отменить его работу. Вы также сможете проверить установки таймера.
Чтобы привести таймер в действие или проверить его установки, нажмите кнопку **TIMER**, чтобы на дисплее появился символ ☉.
Чтобы отменить функцию таймера нажмите кнопку **TIMER** так, чтобы символ ☉ на дисплее погас.

Настройка звука

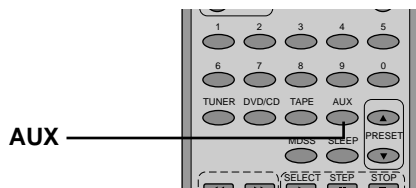
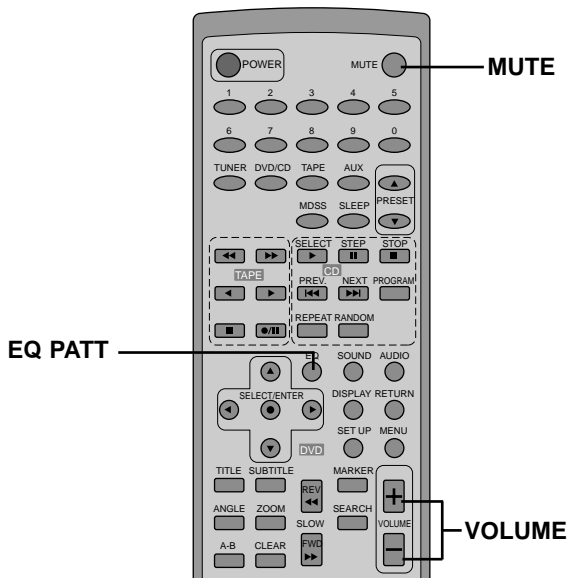
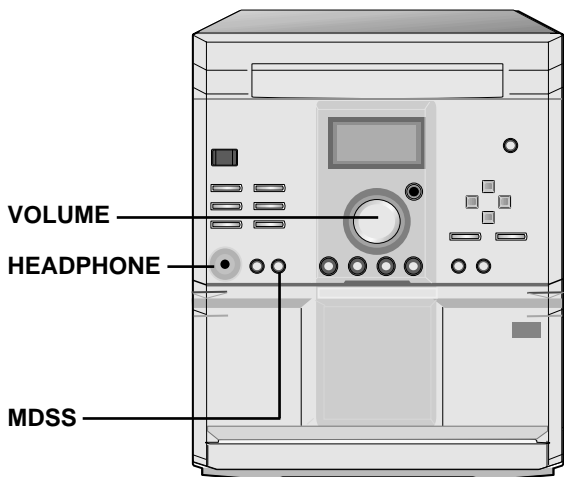

Регулировка уровня громкости

- Чтобы увеличить громкость звука, поверните регулятор **VOLUME** по часовой стрелке; чтобы уменьшить громкость, поверните его против часовой стрелки.
- Чтобы увеличить громкость звука, нажмите кнопку **VOLUME +**; чтобы уменьшить громкость, нажмите кнопку **VOLUME -**.

Регулировка характеристик звука

► Включение стереозвучания

Имеется возможность выбора одного из четырёх режимов: выберите требуемый характер звука с помощью кнопки **EQ PATTERN**.

- FLAT** : частотная характеристика линейная
- ROCK** : усилены басы и высокие частоты
- POP** : подавлены басы и высокие частоты
- CLASSIC** : воспроизведение оркестровой музыки

► Разъем наушников

Вставьте стереонаушники (6.3 мм) в разъем наушников. При подключении наушников (в комплект не входят) громкоговорители автоматически отключаются.

Кнопка MUTE

(на пульте дистанционного управления)

Чтобы временно выключить звук, нажмите эту кнопку.

Вы можете выключить звук, например, чтобы ответить на телефонный звонок. При этом на дисплее будет мигать индикатор: **MUTE**.

MDSS (мультидинамическая акустическая система)

Чтобы усилить верхние звуковые частоты (Hi-Tone), басы (UBB: Ultra Bass Booster) и создать эффект объемного звучания, нажмите кнопку MDSS. При этом загорится индикатор MDSS ON или MDSS OFF. Для отмены режима снова нажмите кнопку MDSS.

- 1 Включите дополнительное устройство, например, телевизор или видеомаягнитофон, к гнездам на задней стенке, помеченным как **AUX**.
- 2 Нажмите кнопку **AUX**.

Примечание

Вы можете записывать с дополнительного источника звука, см. раздел Функции кассетной деки.

Выбор режима звуковоспроизведения



Вы можете пользоваться системой объемного звучания, просто выбрав одну из заранее запрограммированных кнопок в соответствии с той программой, которую вы хотите прослушать.

Эта функция действует только с дисками CD/DVD.

Нажимайте кнопку SOUND до тех пор, пока в окне дисплея не появится требуемый режим.

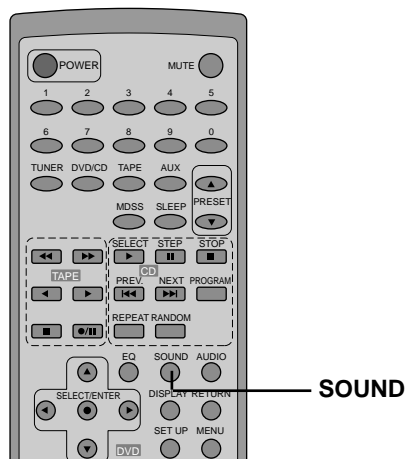
Сведения о каждом режиме звуковоспроизведения приведены ниже в таблице.



Режим воспроизведения	Действие
DIGITAL	Формат Dolby Digital позволяет получить до 5.1 каналов цифрового объемного звучания от источников программ Dolby Digital. Если вы проигрываете лазерный диск с меткой  на системе DVD, вы можете получить даже лучшее качество звучания, большее пространственное разрешение и более широкий динамический диапазон. Происходит это потому, что система Dolby Digital предоставляет до 5 полностью дискретных каналов звуковоспроизведения (фронтальные левый и правый, центральный, левый и правый тыловые), кроме того - 0.1 канал, так называемый LFE* (канал только басовых эффектов) *LFE=Low Frequency Extension (усиление низких частот). В этом канале только низкочастотные ненаправленные сигналы поступают на низкочастотную акустическую систему, что создает более динамичные глубокие басовые эффекты.
PRO LOGIC	Пользуйтесь этим режимом при просмотре кинофильмов или при воспроизведении в 2-канальной системе Dolby Digital, на что указывает метка  . Этот режим создает эффект присутствия в кинотеатре или в концертном зале - эффект, который можно получить только с помощью системы DOLBY PRO LOGIC SURROUND. Эффект перемещения звуковой картины вперед и назад, направо и налево, а также ощущение определенного положения в звуковой картине значительно более четкий и более динамичный, чем ранее.
3D SURROUND	Ваш кинотеатр может создавать эффект трехмерного объемного звучания с использованием технологии 3D Surround Sound technology, которая позволяет имитировать многоканальное звуковое сопровождение с помощью двух простых стереофонических АС вместо пяти или более акустических систем, которые обычно требуются для прослушивания многоканального сопровождения в домашнем театре. Эта функция доступна при работе с дисками DVD, закодированными с аудиодорожками Dolby Pro Logic и Dolby Digital.
3 STEREO	Объемное звучание Dolby 3 Stereo использует аналоговый или цифровой сигнал, воспроизводя его через три акустические системы. Вам не понадобятся тыловые АС. Это позволяет получить объемное звучание домашнего кинотеатра без необходимости подключения каналов тыловых акустических систем. 3 Stereo может использоваться с источниками звука, закодированными по системе Dolby Digital или Dolby Pro Logic.

Получение эффекта объемного звучания

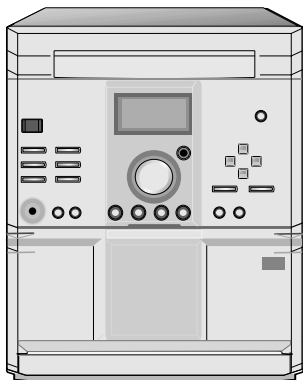

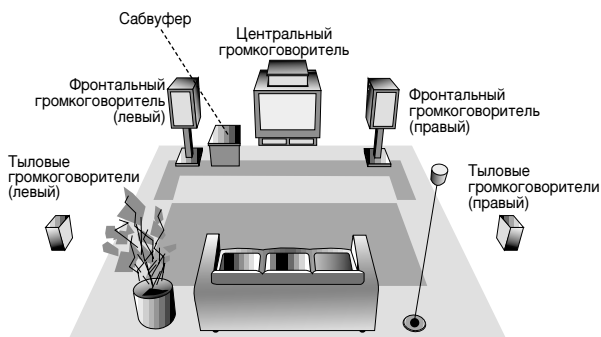

Изготовлено по лицензии фирмы Dolby Laboratories. "Dolby", "Pro Logic", и двойное D являются товарными знаками фирмы Dolby Laboratories. Секретные непубликуемые работы. Авторское право фирмы Dolby Laboratories 1992 - 1997. Все права защищены.



Пример размещения громкоговорителей

Составные части

Для получения эффекта трехмерного (пространственного) звучания при просмотре видеоизображений с помощью Dolby Digital и Dolby Pro Logic вам потребуется следующая конфигурация.

- Пользуйтесь источниками программ (например DVD-дисками), помеченными символами Dolby Surround ( или ).

Размещение громкоговорителей

В случае обычного размещения используйте 6 громкоговорителей (звуковых колонок): 2 фронтальных, центральный, два тыловых и низкочастотный. Если вы хотите получить идеальное воспроизведение басов, цифровой системы объемного звучания DTS или системы Dolby Digital, вам необходимо подключить низкочастотный громкоговоритель (сабвуфер).

- **Фронтальные громкоговорители**
Мы рекомендуем расположить высокочастотные излучатели фронтальных колонок на высоте ушей слушателя. В месте прослушивания угол между направлениями на них должен составлять 45 градусов.
- **Центральный громкоговоритель**
Идеальным будет размещение центрального громкоговорителя на одной высоте с фронтальными. Но обычно его размещают над или под телевизором.
- **Тыловые громкоговорители**
Разместите левый и правый громкоговорители позади зоны прослушивания. Эти громкоговорители воссоздают перемещение звука. Необходимы для воспроизведения с объемным звучанием. Чтобы получить наилучшие результаты, не ставьте тыловые громкоговорители слишком далеко позади места прослушивания, они должны быть размещены на уровне ушей слушателя или несколько выше. Полезно также направить тыловые громкоговорители на стены или на потолок для большего рассеяния звука.
При малом расстоянии от передней до задней стены в комнате, если слушатель находится вблизи задней стены, установите громкоговорители один против другого, причем тыловые громкоговорители на 60 - 90 см выше ушей слушателя, и направьте их излучение вниз.
- **Сабвуфер**
Установите его в любом удобном месте, положение его безразлично.

Примечания

- Мы рекомендуем использовать центральную и фронтальные АС (левую и правую) с магнитным экранированием, чтобы исключить влияние видеошумов от работающего рядом телевизора.
- Пользуйтесь звуковыми колонками с идентичными звуковыми характеристиками всех громкоговорителей.

Предварительная настройка станций

В память можно занести 30 станций в диапазонах FM или AM. Перед настройкой убедитесь, что вы снизили громкость до минимума.

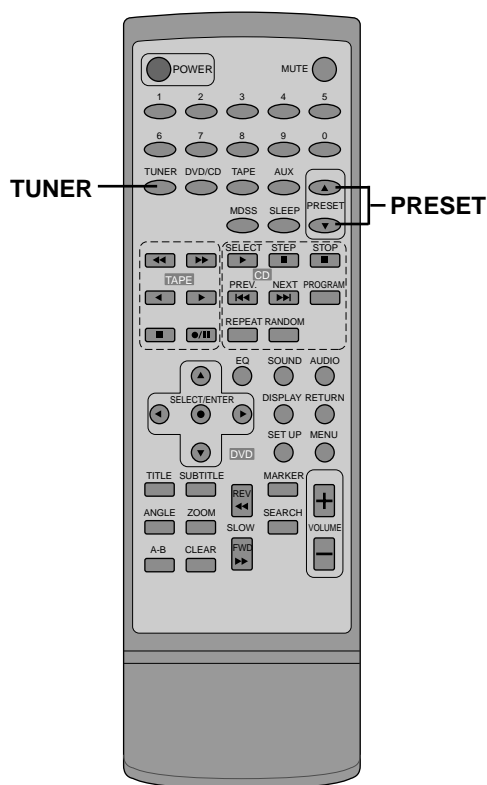
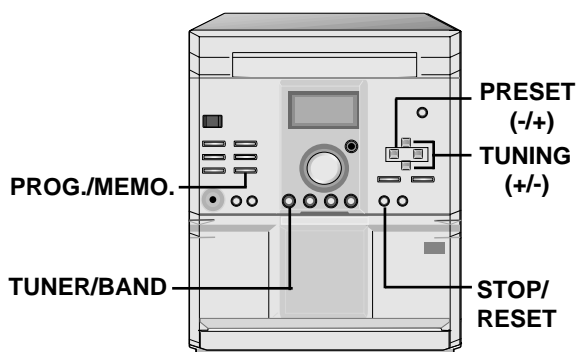

- 1** Последовательно нажимайте кнопку **TUNER/BAND** на передней панели или кнопку **FM/AM** на пульте ДУ, пока на дисплее не появится **FM** или **AM**.
- 2** При каждом нажатии **TUNER/BAND** (или **TUNER** на пульте ДУ) на дисплее попеременно появляются **FM** или **AM**.
- 3** Нажмите и удерживайте **TUNING(+/-)** на передней панели, пока индикатор частоты не начнет меняться, после чего отпустите кнопку.
Сканирование остановится, как только DVD-кинотеатр найдет станцию.
- 4** Нажмите кнопку **PROG./MEMO**.
На дисплее замигает номер, под которой будет записана станция.
- 5** Нажимая **PRESET (-/+)** на передней панели, установите нужный номер программы.
- 6** Снова нажмите кнопку **PROG./MEMO**.
Станция занесена в память.
- 7** Для занесения других станций повторите шаги с 3 по 6.

Настройка на станцию со слабым сигналом

Для настройки на станцию вручную в шаге 3 воспользуйтесь ручкой **PRESET(-/+)**.

Удаление всех занесённых в память станций

Нажмите и удерживайте кнопку **PROG./MEMO** примерно три секунды, пока на дисплее не начнет мигать сообщение "RESET", после чего снова нажмите **PROG./MEMO** для сброса всех станций.

Справка

Если все ячейки памяти заняты, на дисплее появится сообщение **FULL**, а номер станции замигает. Для изменения номера станции выполните шаги 5-6 как указано выше.

Вызов предварительной установки.

Нажимая **PRESET (-/+)** на передней панели (или **PRESET ▲/▼** на пульте ДУ) установите нужный номер программы.

Использование радио

Сначала занесите радиостанции в память DVD-кинотеатра (см. “Предварительная настройка станций” на предыдущей странице).

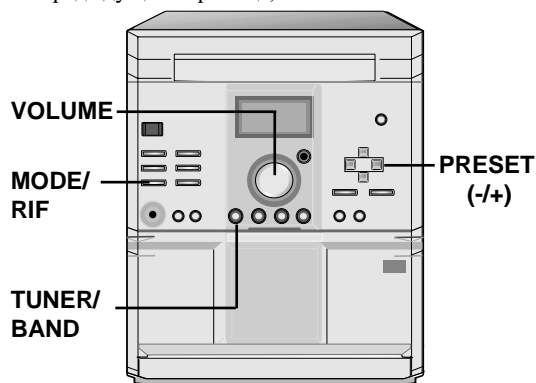

Справка

- Если станция FM принимается с посторонним шумом. Нажмите **MODE/RIF** на передней панели чтобы с дисплея исчезло “STEREO”. Стереoeffект исчезнет, но качество приёма улучшится. Чтобы восстановить стереoeffект снова нажмите кнопку.
- Для улучшения приёма. Переориентируйте антенны.

Примечания

- Если стереоприём искажен шумами, переведите радиоприем в режим моно, нажав кнопку **MODE/RIF** (фильтр радиоинтерференции).
- При записи передач радиовещания в диапазонах средних MW(AM) или длинных волн (LW) могут происходить характерные «приливы» шумов. В этом случае нажмите кнопку **MODE/RIF**.

1 Нажимайте **TUNER/BAND**, пока на дисплее не появится **AM** или **FM**. Будет включена последняя станция, на которую производилась настройка.

2 Нажимая **PRESET (-/+)**, установите вызовите нужную радиостанцию. При каждом нажатии этой кнопки DVD-кинотеатр переходит от одной предварительно занесённой в память станции к другой.

3 Настройте громкость, вращая **VOLUME** на передней панели, или нажимая **VOLUME (+/-)** на пульте ДУ.

Чтобы выключить радио

Для выключения DVD-кинотеатра нажмите **POWER** или перейдите в другой режим (CD/DVD, TAPE или AUX).

Прослушивание станций, не занесённых в память

- Воспользуйтесь ручной или автоматической настройкой, описанной в шаге 2.
- Для ручной настройки воспользуйтесь ручкой **TUNING(+/-)**.
- Для автонастройки нажмите **TUNING(+/-)** на передней панели.

Воспроизведение аудиокассет

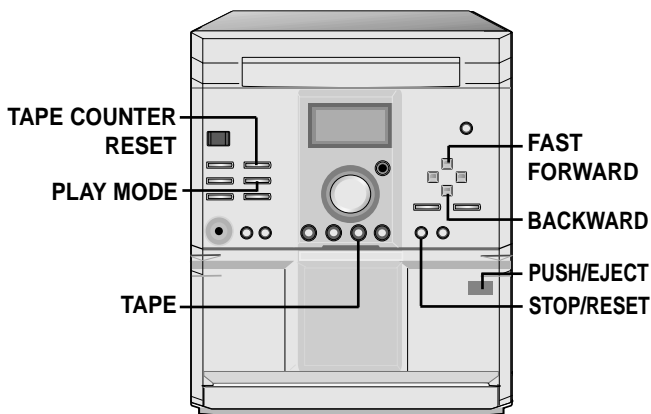

- 1** Нажмите кнопку **TAPE**. В окне дисплея появляется индикатор (NO TAPE).
- 2** Нажмите **▲ PUSH EJECT** чтобы открыть отделение для кассеты.
- 3** Вставьте кассету с записью лентой вниз.
- 4** Для начала воспроизведения нажмите **PLAY ▶** (или **PLAY ◀**: не во всех моделях).
- 5** Для изменения направления движения ленты нажмите кнопку **BACKWARD PLAY**, указывающую на противоположное текущему направлению (не во всех моделях).
- 6** Вы можете в любой момент прервать воспроизведение, нажав кнопку **■ STOP/RESET**.

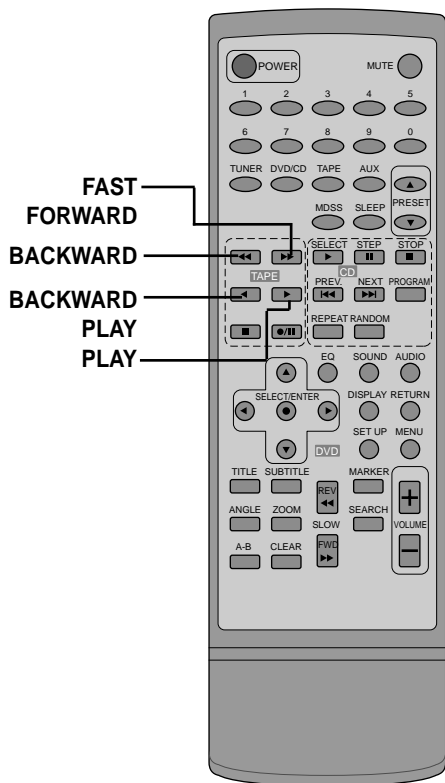

Выбор режима воспроизведения (реверс)

Во время воспроизведения или записи нажмите кнопку **PLAY MODE(TAPE)** (не во всех моделях).

- ☞ = воспроизведение только одной стороны
- ☜☞ = воспроизведение обеих сторон
- ☞☜☞☜ = воспроизведение обеих сторон шесть раз.

Сброс счетчика расхода ленты

Во время воспроизведения или в режиме **СТОП** нажмите кнопку **TAPE COUNTER RESET**.

Запись

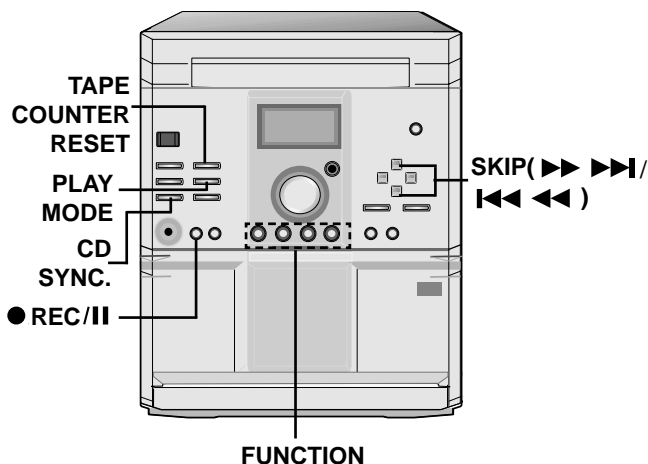

Запись с компакт-диска, радиоприемника или с подключенного оборудования

ПРИМЕЧАНИЕ: Используйте только кассеты типа <NORMAL>.

- 1** Вставьте чистую кассету.
- 2** Нажимая кнопку **FUNCTION**, переведите кинотеатр в режим воспроизведения кассет. (Также нажмите кнопку **TAPE COUNTER RESET** для сброса счетчика ленты)
- 3** Задайте режим воспроизведения, последовательно нажимая кнопку **PLAY MODE (TAPE)**. (Не во всех моделях)
 - Если вы хотите записать только одну сторону, нажмите **↔**.
 - Если вы хотите записать обе стороны, нажмите **↔↔** или **↔↔**.
- 4** Задайте источник записи.
- 5** Нажмите кнопку **●REC/II**. При этом на дисплее замигает символ "●REC".
- 6** Для начала записи в направлении **▶** или **◀** снова нажмите кнопку **●REC/II**: (не во всех моделях), или нажмите **▶** или **◀** (не во всех моделях) для начала записи на выбранную сторону кассеты.

Синхрозапись с компакт-диска

ПРИМЕЧАНИЕ: Используйте только кассеты типа <NORMAL>..

- 1** Вставьте диск.
- 2** Вставьте чистую кассету.
- 3** Задайте режим воспроизведения, последовательно нажимая кнопку **PLAY MODE (TAPE)**. В режиме **↔** возможна запись только наружной стороны, в то время как в режиме **↔↔** или **↔↔** запись будет осуществляться на обе стороны кассеты.
- 4** Нажмите кнопку **DVD/CD**. Если в данный момент происходит воспроизведение компакт-диска, остановите его.
- 5** Для начала записи нажмите кнопку **CD SYNC**. Синхронизированная запись с CD начинается и заканчивается автоматически по окончании компакт-диска. Если установлен автореверс ленты (**◀**), запись оборванного трека возобновится на второй стороне кассеты с самого начала.
 - Если вы хотите записать только отдельные треки диска, запрограммируйте их перед синхрозаписью.
 - Если вы хотите записать определенный трек, перед началом синхрозаписи выберите его кнопкой **▶▶▶▶** или **◀◀◀◀**.

Основные операции при воспроизведении



В этом разделе представлены основные действия при воспроизведении записей с диска DVD.

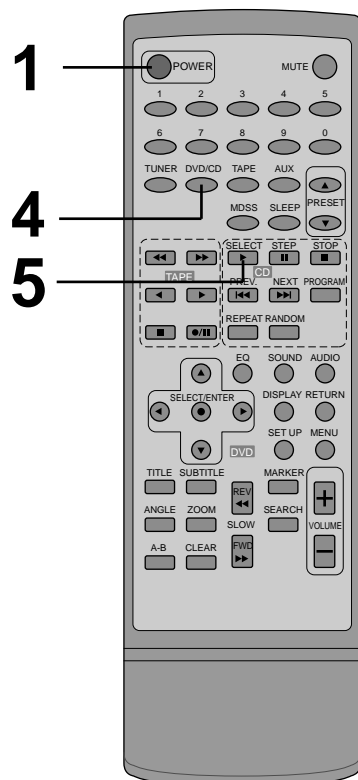
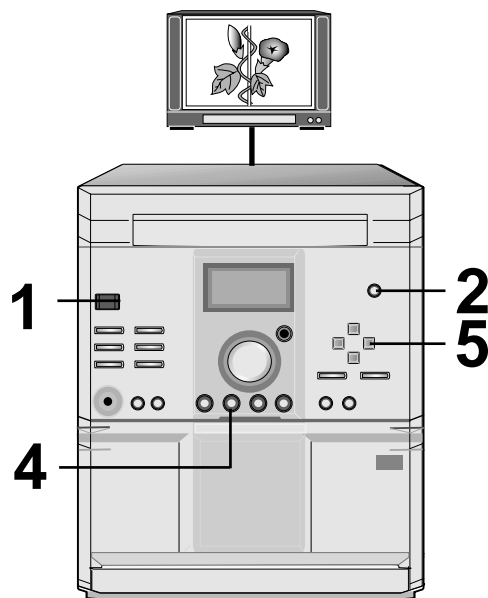

Подготовка

- Для воспроизведения записи с дисков DVD включите телевизор и выберите источник входного видеосигнала, подключенного к DVD-кинотеатру.
- Для того чтобы прослушать диск DVD или аудио компакт-диск через звуковую систему, включите ее и выберите источник входного сигнала, подключенный к DVD-кинотеатру.
- Подробное описание подключения см. на стр. 9 - 11.
- Установите размер воспроизводимого изображения в соответствии с отношением сторон экрана подключенного телевизора с помощью меню SETUP (опция TV Aspect).
- Если у вас нет соответствующего оборудования, чтобы получить звучание системы Dolby Digital, установите цифровой выход аудио в меню SETUP в состоянии "PCM".

1 Нажмите кнопку POWER.

Кинотеатр включится.

2 Нажмите кнопку OPEN/CLOSE.

Откроется лоток диска.

- Вы можете открыть лоток диска нажатием этой кнопки, даже если кинотеатр находится в дежурном режиме.

3 Установите в лоток диск, стороной с записью вниз.

- Есть диски двух разных размеров. Положите диск в соответствующие направляющие лотка. Если диск не попадет на направляющие, это может привести к повреждению диска и самого кинотеатра.

4 Для выбора режима CD или нажмите кнопку DVD DVD/CD.

5 Нажмите кнопку PLAY.

Лоток диска автоматически закрывается и начинается воспроизведение.

- Если диск односторонний и он перевернут, на экране телевизора появляется сообщение <NO DISC> (нет диска) или <DISC ERROR> (ошибка установки диска).
- Если вы вставили аудио компакт-диск, на дисплее DVD загорается индикатор <CHP/TRK>. Номер названия не появляется.
- После воспроизведения всех разделов титра кинотеатр DVD автоматически останавливается и возвращает меню на экран

Когда экран меню появляется на экране телевизора.

Если используются интерактивные видеодиски DVD с управлением, на экране телевизора появляется меню. Для начала воспроизведения выполните действия по п. 6 на стр. 22.

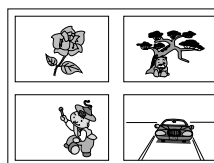

Пример интерактивного экранного меню DVD.

Основные операции при воспроизведении



- 6** Чтобы выбрать требуемую программу, нажмите кнопку ▲/▼/◀/▶ и SELECT/ENTER или нажмите цифровую кнопку (кнопки).

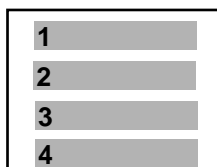

ИЛИ

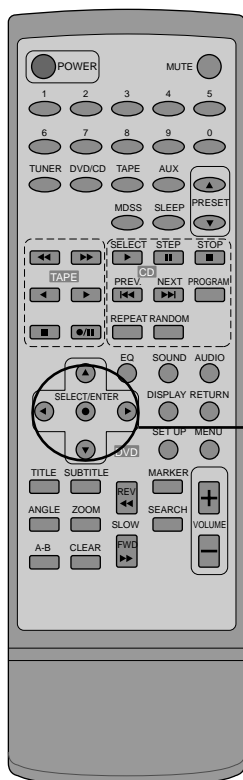
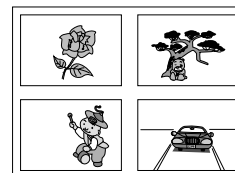

Начинается воспроизведение выбранной программы.

- Подробные сведения можно найти на коробке или обертке диска, который вы проигрываете.

После работы

Если прибор больше не используется, извлеките диск и нажмите кнопку POWER, чтобы отключить питание.

Видео компакт-диск

Этот содержит записи изображения и звука, качество которых такое же, как и на видеоленте. Этот плеер поддерживает также видео компакт-диски с управлением воспроизведением (Редакция 2.0).

Что такое управление воспроизведением (PBC)?

Если видео компакт-диск имеет "управление воспроизведением" (о чем написано на самом диске или на его обложке), это значит, что отдельные сцены или сведения можно выбирать для интерактивного просмотра на экране телевизора с использованием экрана меню.

Примечания

- Не передвигайте плеер DVD во время воспроизведения. Это может привести к повреждению диска и самого плеера DVD.
- Чтобы открывать и закрывать лоток диска, пользуйтесь кнопкой **OPEN/CLOSE** на пульте дистанционного управления или на плеере DVD. Не вталкивайте лоток во время его движения. Это может вызвать повреждение плеера DVD.
- Не подталкивайте лоток диска и не кладите на него посторонние предметы. Это может привести к повреждению плеера.
- Не подкладывайте пальцы на лоток, когда он закрывается. Особенно внимательно следите, чтобы дети не просовывали пальцы в закрывающийся лоток диска, поскольку это может привести к травме.
- Когда при нажатии на кнопку на экране телевизора появляется символ "⊗" это означает, что такая функция отсутствует на диске, с которого идет воспроизведение.
- В зависимости от типа DVD-диска некоторые операции могут отличаться или не выполняться.
- При воспроизведении аудиодиска, записанного в DTS, звук отключается.

Основные операции при воспроизведении

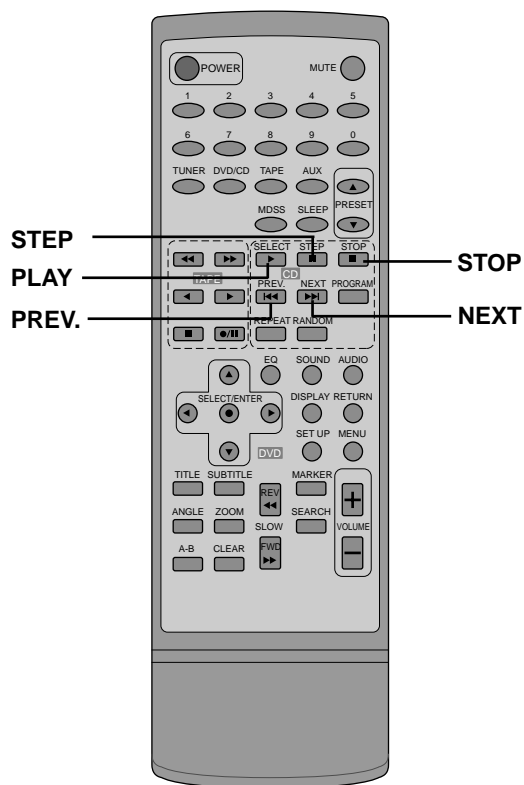

Прекращение воспроизведения

Нажмите кнопку **STOP** во время воспроизведения

Продолжение воспроизведения

- Когда воспроизведение прекращено, прибор запоминает место, где была нажата кнопка **STOP** (функция **RESUME** (продолжение)).

Примечания

- Функция **RESUME** будет отменена, если кнопка **STOP** будет нажата в режиме **STOP**.
- Функция **RESUME** будет отменена, если питание выключить, а затем снова включить.
- Если открыть лоток диска, функция **RESUME** будет отменена.
- Функция **RESUME** может отсутствовать на некоторых дисках DVD или видео компакт-дисках (редакция 2.0).
- Если плеер DVD остается в режиме прекращения воспроизведения более 8 минут, питание отключается автоматически.

Стоп-кадр (пауза)

Нажмите кнопку **STEP** во время воспроизведения.

- DVD/видео компакт-диск
Плеер перейдет в режим стоп-кадра.
- Компакт-диск
Плеер перейдет в режим паузы.

Покадровый просмотр (только DVD, VCD)

Нажмите кнопку **STEP** во время стоп-кадра.

(Каждый раз при нажатии кнопки **STEP** изображение перемещается на один кадр)

Чтобы продолжить обычное воспроизведение, нажмите кнопку **PLAY**

Пропуск разделов или треков в прямом или обратном направлении

Пропуск в прямом направлении

Нажмите кнопку **NEXT** ►► во время воспроизведения. Очередной раздел (DVD) или трек (CD/видео компакт-диск) будет пропущен при каждом нажатии этой кнопки.

Пропуск в обратном направлении

Нажмите кнопку **PREV.** ◄◄ во время воспроизведения.

- Когда кнопка нажата один раз в середине раздела или трека, плеер возвращается к началу раздела или трека. Если повторно нажимать эту кнопку, при каждом нажатии кнопки будет происходить пропуск раздела или трека.

Справка:

- Если кнопку ◄◄ **SKIP** ►► нажать во время воспроизведения меню видео компакт-диска, снабженного PBC (Редакция 2.0), иногда можно вызвать экран меню.

Дополнительные операции при воспроизведении



Вы можете проигрывать диски с разными скоростями.

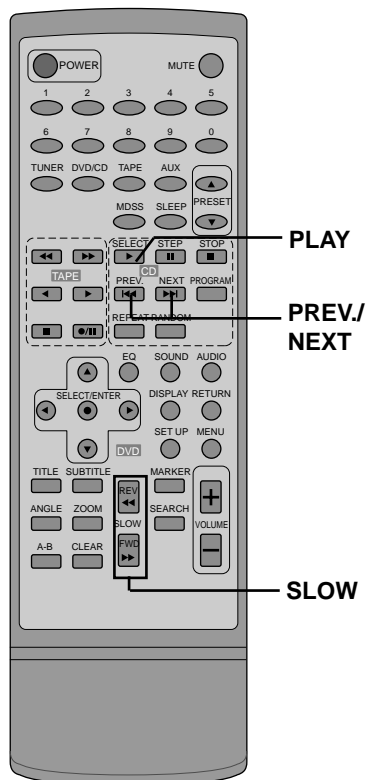

Чтобы просматривать запись с высокой скоростью в прямом или обратном направлении.

Нажмите кнопку **PREV.** ◀◀ или **NEXT** ▶▶ во время воспроизведения.

[Экран телевизора]



- Скорость просмотра в прямом (обратном) направлении сначала будет сравнительно небольшой. Если повторно нажать эту кнопку, скорость возрастет. (Каждый раз при нажатии кнопки скорость возрастает на 4 ступени.)
- Выбранная скорость сохраняется, даже если кнопка отпущена.

Чтобы вернуться к обычному воспроизведению, нажмите кнопку **PLAY**.

Примечание

- При ускоренном просмотре DVD видеодисков в прямом или обратном направлении шлейер DVD звук не воспроизводит. А при ускоренном прослушивании в прямом или обратном направлении аудио компакт-дисков шлейер DVD звук воспроизводит.

Замедленное воспроизведение (DVD)

Нажмите кнопку **SLOW** ◀◀ или ▶▶ во время воспроизведения записи.

Скорость воспроизведения станет равной X1/16 (DVD) обычной скорости.

[Экран телевизора]



- Скорость замедленного воспроизведения сначала малая. При повторном нажатии кнопки скорость возрастает. (Каждый раз при нажатии кнопки скорость возрастает на 4 ступени.)
- Выбранная скорость сохраняется, даже если кнопка отпущена.

Чтобы вернуться к обычному воспроизведению, нажмите кнопку **PLAY**.

Примечания

- Во время замедленного воспроизведения звук отключен.
- Во время замедленного воспроизведения субтитры на экране не появляются.
- Замедленное воспроизведение не действует при работе с аудио компакт-дисками.
- При работе с видео компакт-дисками замедленное воспроизведение в обратном направлении не действует.

Общие сведения о значках меню GUI



Этот прибор отличается наличием значков меню GUI, которые показывают сведения о диске (название/номер раздела/номер трека, прошедшее время воспроизведения, язык звукового сопровождения или субтитров, ракурс и звук) и сведения о плеере (повторное воспроизведение, режим воспроизведения, маркер и т.д.). Одни значки только показывают отмечаемые сведения, другие допускают изменение установок.

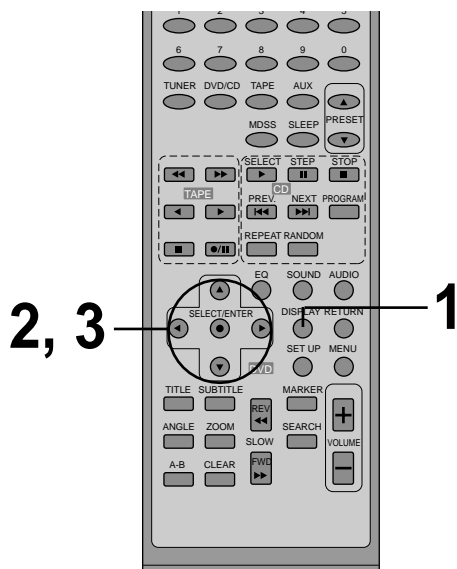

Общие действия

1 Во время воспроизведения нажмите кнопку **DISPLAY**.

- В режиме СТОП можно получить доступ к функции Title (название фильма, титры).

2 Чтобы выбрать требуемый элемент меню, нажмите кнопку **▲/▼**.

- Выбранный в настоящий момент элемент выделяется желтой рамкой в меню GUI.

3 Чтобы выбрать требуемую установку, нажмите кнопку **◀▶**.

- При отображении цифр (например, № титров) для установок можно пользоваться цифровыми кнопками вместо кнопки **◀▶**.
- Для одних функций установка будет зарегистрирована немедленно; для других необходимо нажать кнопку **SELECT/ENTER**.

Чтобы очистить меню GUI, нажмите кнопку **DISPLAY**.

Примеры значков меню GUI

(Экраны могут отличаться в зависимости от содержания диска)



(DVD GUI)



(CD/Video CD GUI)

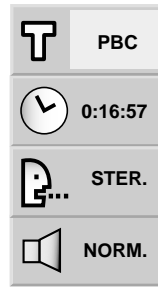

(Video CD (Редакция 2.0))

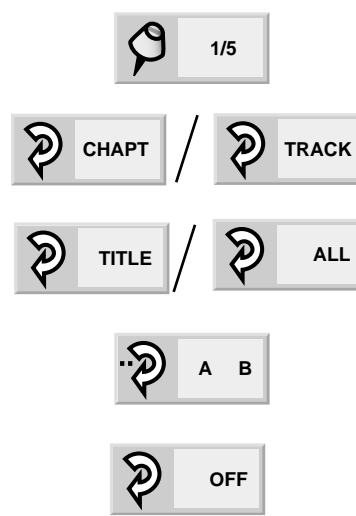

(DVD и CD GUI)

Подробное описание каждого значка меню GUI



Информацию о диске и его рабочем состоянии вы можете просмотреть на экране телевизора.

Нажмите кнопку DISPLAY во время воспроизведения.

[Экран телевизора] DVD GUI



Функция (Чтобы выбрать требуемый элемент, нажмите кнопку ▲/▼)	Метод выбора
Показать текущий номер титров. и перейти к титрам с требуемым номером.	◀▶, или цифровые, SELECT/ENTER
Показать текущий номер раздела и перейти к разделу с требуемым номером	◀▶, или цифровые, SELECT/ENTER
Показать истекшее время и прямо выбрать сцены по требуемому времени	цифровые, SELECT/ENTER
Показать язык текущего звукового трека, метод кодирования, номер канала. и изменить установки.	◀▶, AUDIO
Показать язык текущих субтитров и изменить установки.	◀▶, SUBTITLE
Показать текущий номер ракурса и изменить ракурс.	◀▶, ANGLE
Показать состоянии звуковоспроизведения (обычно, трхмрно объемно, Dolby Pro Logic или Dolby 3 Stereo.) и изменить установку.	◀▶

Нажмите кнопку DISPLAY во время воспроизведения.

[Экран телевизора] компакт-диск/
видео компакт-диск GUI



Функция (Чтобы выбрать требуемый элемент, нажмите кнопку ▲/▼)	Метод выбора
Показать номер текущего трека и перейти на трек с требуемым номером.	◀▶, или цифровые, SELECT/ENTER
Показать истекшее время (Только отображение)	—
Показать режим звуковоспроизведения (СТЕРЕО, ЛЕВЫЙ КАНАЛ, ПРАВЫЙ КАНАЛ) и выбрать требуемый звуковой канал.	◀▶, AUDIO
Показать состоянии звуковоспроизведения (обычно, трхмрно объемно, Dolby Pro Logic или Dolby 3 Stereo.) и изменить установку.	◀▶

Примечание

- Некоторые диски DVD могут не содержать все указанные выше значки меню GUI.
- Видео компакт-диски (редакция 2.0) могут не содержать значок TRACK.

Как пользоваться меню названий



На некоторых дисках с кинофильмами могут быть два или более названий. Если на диске есть записанное меню титров, можно пользоваться кнопкой TITLE для выбора названия фильма. (Отдельные детали работы могут отличаться в зависимости от используемого диска.)

- На некоторых дисках DVD выбрать титры невозможно.

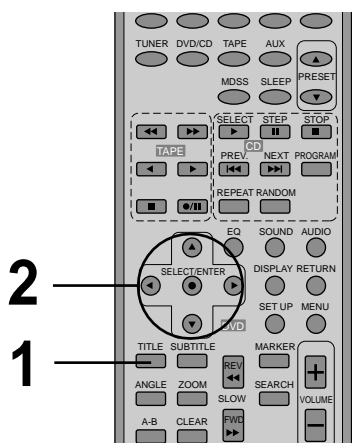

1 Нажмите кнопку TITLE.

Отображается список названий фильмов, имеющихся на диске.

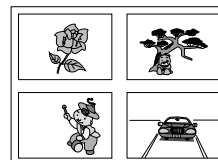

Повторным нажатием кнопки TITLE можно продолжить воспроизведение с той сцены, на которой кнопка была нажата первый раз.

- На некоторых дисках продолжение воспроизведения невозможно.

2 Чтобы выбрать требуемое название, нажмите кнопку ▲/▼/◀/▶, затем кнопку SELECT/ENTER или PLAY.

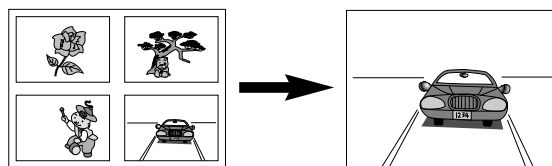

Начинается воспроизведение записи с выбранным названием.

Использование меню DVD



Некоторые цифровые видеодиски (DVD) имеют уникальную структуру меню, так называемую систему меню DVD. Например, запрограммированные диски со сложным содержанием предоставляют руководство системой меню, а диски, где звуковое сопровождение записано на разных языках, предоставляют систему меню звукового сопровождения и язык субтитров. Хотя содержание меню цифровых видеодисков и работа с ними и различаются на разных дисках, ниже приведены объяснения основных видов действий, когда предоставляются такие возможности.

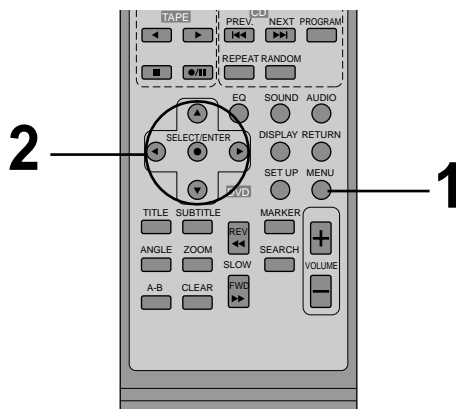

1 Нажмите кнопку MENU во время воспроизведения.

На экране будет представлено имеющееся на диске DVD меню.

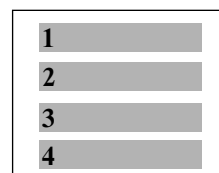

Повторное нажатие кнопки MENU продолжит воспроизведение с той сцены, на которой кнопка была нажата первый раз.

- На некоторых дисках продолжение воспроизведения невозможно.

2 Чтобы выбрать требуемый элемент меню, нажмите кнопку ▲/▼/◀/▶, затем кнопку SELECT/ENTER или цифровую кнопку (кнопки).

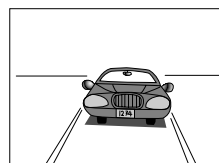

Теперь выполняется выбранный элемент меню.

Занесение в память установок просмотренных цифровых видеодисков



Этот плеер может сохранять в памяти установки, при которых вы просматривали цифровые видеодиски. Установки хранятся в памяти даже при снятом диске и при выключенном питании плеера. Если вы вставите диск, для которого в памяти имеются уже занесенные туда ранее установки, на экране телевизора появляется сообщение: “ПАМЯТЬ ПОСЛЕ АНЕГО КАДРА?”. Если вы начнете воспроизведение диска, автоматически будут вызваны установки, занесенные в память.

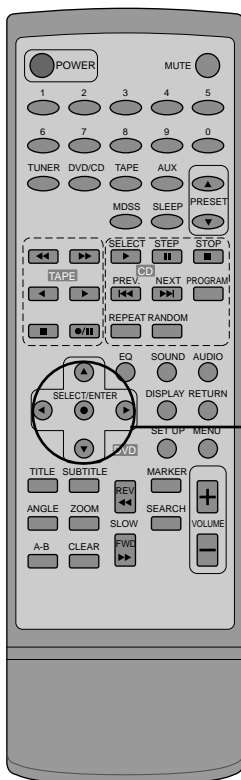

Вы можете занести в память следующие шесть элементов установки.

- Последний пункт останки (см. стр. 23)
- Телевизионные ракурсы (стр. 41)
- Язык звукового сопровождения диска (стр. 29)
- Язык субтитров диска (см. стр. 29)
- Язык меню диска (см. стр. 38)
- Угол зрения (см. стр. 30)

1 Поставьте цифровой видеодиск с занесенными в память установками.

На экране телевизора появится приведенное ниже сообщение.

- Если экран остается без изменения, через десять секунд воспроизведение начинается автоматически с названия фильма.

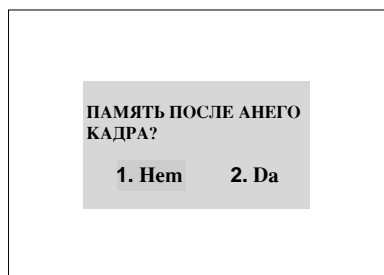

2 Чтобы выбрать Да, нажмите кнопку , затем кнопку SELECT/ENTER (выбор / ввод).

Автоматически вызываются занесенные в память установки.

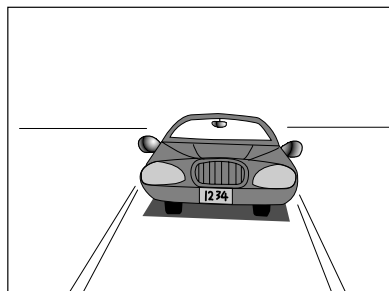

ПРИМЕЧАНИЯ

- Установки хранятся в памяти и могут использоваться в любое время.
- Вы можете занести в память установки для 1 цифровых дисков. Если вы заносите в память большее количество установок, старые установки будут стираться, начиная с самой ранней. Следовательно, если вы вызовете эти ранние установки, вы получите более поздние, которые заняли их место.
- Включение режима звукового сопровождения и других установок на некоторых дисках производится автоматически.
- Установки не будут занесены в память, если во время воспроизведения диска или при отображении меню названий на экране диск будет снят или питание плеера будет выключено.

Изменение языка субтитров



Есть возможность изменить язык субтитров, выбранный при начальной установке, и заменить его другим языком. (Более подробную информацию см. на стр. 38) Операция возможна только на тех дисках, на которых субтитры записаны на нескольких языках

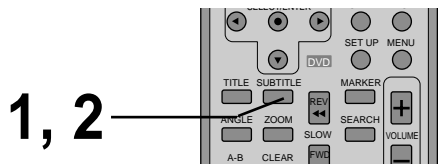

Примечания

- В некоторых случаях язык субтитров не может быть немедленно заменен выбранным.
- Когда идет воспроизведение записи с диска, поддерживающего субтитры для глухих и слабослышащих зрителей в системе абонентского телевидения, обычные субтитры и субтитры для глухих могут перекрываться на экране телевизора. В этом случае выключите субтитры.
- Если требуемый язык невозможно выбрать даже несколькими нажатиями кнопки, это значит, что язык на диске отсутствует.
- При включении питания или при установке в плеер нового диска субтитры появляются на том языке, который был выбран при начальной установке. Если этот язык не записан на диске, появляется очередной имеющийся на диске язык.

- 1** Нажмите кнопку SUBTITLE во время воспроизведения.



- 2** Повторно нажимайте кнопку SUBTITLE до тех пор, пока не будет выбран требуемый язык.

Номер языка субтитров воспроизводимой программы.



Чтобы убрать субтитры с экрана.

Повторно нажмите кнопку SUBTITLE, чтобы выбрать опцию OFF в действиях по п. 2.

Изменение языка звукового сопровождения



При использовании дисков DVD есть возможность изменить язык звукового сопровождения, выбранный при начальной установке. (Более подробную информацию см. на стр. 38). Операция возможна только на тех дисках, на которых звуковое сопровождение записано на нескольких языках. Можно также изменить канал звукового сопровождения, если для этого используется отдельный аудио компакт-диск.

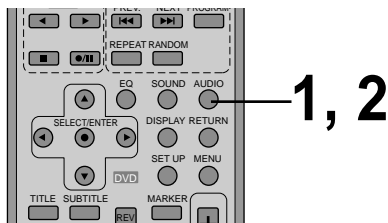

Примечания

- Если требуемый язык невозможно выбрать даже несколькими нажатиями кнопки, это значит, что такой язык на диске отсутствует.
- При включении питания или установке нового диска программа воспроизводится на том языке, который был выбран при начальных установках. Если такой язык не записан на диске, воспроизведение будет только на том языке, который записан на диске.
- Некоторые диски не реагируют на функцию звукового сопровождения.

• DVD

- 1** Нажмите кнопку AUDIO во время воспроизведения.

На экране появится номер языка звукового сопровождения воспроизводимой программы.

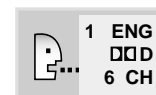

- 2** Повторно нажимайте кнопку AUDIO до тех пор, пока не будет выбран требуемый язык.

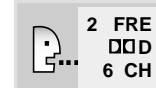

• Компакт-диск/Видео компакт-диск

- 1** Нажмите кнопку AUDIO во время воспроизведения.



- 2** Повторно нажимайте кнопку AUDIO до тех пор, пока не будет выбрано требуемое звучание.



Просмотр в другом ракурсе



Некоторые диски DVD могут содержать сцены, которые были сняты одновременно с нескольких разных ракурсов. На таких дисках одну и ту же сцену можно просматривать с каждого из этих ракурсов, пользуясь кнопкой **ANGLE**. (ракурсы различаются в зависимости от используемого диска.)

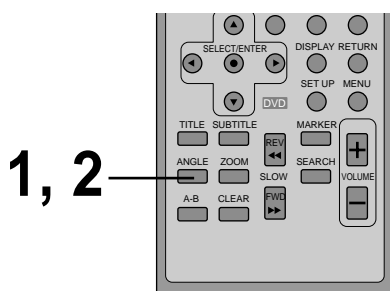
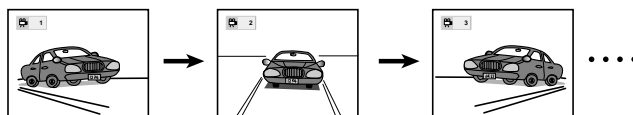

1 Нажмите кнопку **ANGLE** во время воспроизведения.

Отображается номер ракурса.



2 Повторно нажимайте кнопку **ANGLE** до тех пор, пока не будет выбран требуемый ракурс.



Справка

- В окне дисплея DVD будет мигать индикатор **ANGLE** на сценах, записанных в разных ракурсах, указывая на возможность переключения.
- Номер ракурса можно запрограммировать предварительно; ракурс будет переключен на выбранный номер, когда мигает индикатор **ANGLE**.

Примечание

- Эта функция работает только с дисками, на которых есть сцены, записанные в разных ракурсах.

Создание эффекта трехмерного объемного звучания



Ваш плейр может создавать эффект трехмерного объемного звучания с использованием технологии 3D Surround Sound technology, которая позволяет имитировать многоканальное звуково сопровождение с помощью двух простых стереофонических звуковых колонок вместо пяти или более громкоговорителей, которые обычно требуются для прослушивания многоканального сопровождения в домашнем театре. Эта функция доступна при работе с дисками DVD, кодированными с аудиодорожками Dolby Pro Logic и Dolby Digital.

1 Во время воспроизведения нажмите **DISPLAY**.

2 Нажимайте **▲/▼** пока не появится **NORM.**



3 Повторно нажимайте **◀/▶** пока не будет выбрано требуемое звучание.

При каждом нажатии этой кнопки экран телевизора отображает изменения:

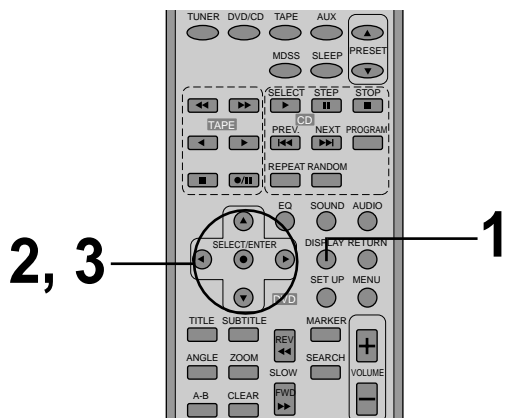

Примечания

- Эффект 3-мерного объемного звучания может отсутствовать на некоторых дисках DVD, например, на дисках с монофоническим звуковым сопровождением.
- Когда используется эффект 3-мерного объемного звучания, выключите объемное звучание телевизора и другие эффекты.
- Чтобы получить наилучший эффект 3-мерного объемного звучания с двумя звуковыми колонками, рекомендуется разнести колонки на 2 ... 2,5 м одну от другой и прослушивать с расстояния 2 ... 2,5 м от колонок.
- «Dolby Pro Logic» появится на дисплее только в случае, если звук на диск записан в двухканальном формате.
- Если в меню громкоговорителей 5.1 вы присвоите тыловому громкоговорителю значению «None» на дисплее появится «Dolby 3 Stereo».

Повторное воспроизведение



Повторный просмотр (прослушивание)
Нажмите кнопку REPEAT во время воспроизведения.
 Каждый раз при нажатии этой кнопки меняется экран телевизора, как показано ниже, и происходит повторное воспроизведение раздела или фильма (DVD) или трека (компакт-диск/видео компакт-диск).

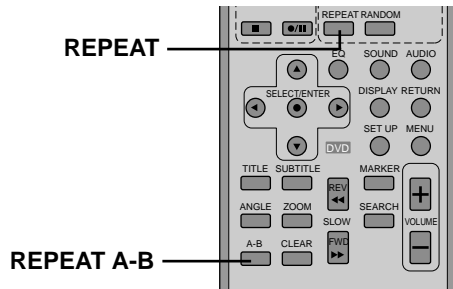

Повторение текущего запрограммированного трека.

Повторение всех программ.

Отмена режима повторения (воспроизведение по программе)

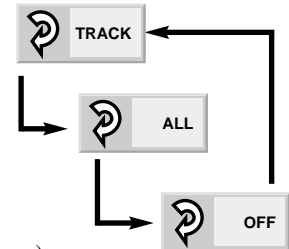

Чтобы вернуться к обычному воспроизведению
 Несколько раз нажимайте кнопку REPEAT до тех пор, пока не появится "OFF".

Повторение раздела между двумя определенными пунктами (повтор A-B).

• DVD

Повторение воспроизводимого раздела.

Повторение воспроизводимого фильма.

Отмена режима повторения (обычное воспроизведение)

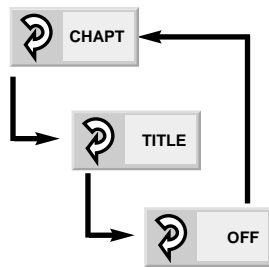

1 Нажмите кнопку A-B во время воспроизведения в том месте, откуда должно начаться повторное воспроизведение (A).



• На этом этапе вы можете выбрать "OFF" нажатием кнопки CLEAR.

2 Нажмите кнопку A-B во время воспроизведения в том месте, где повторное воспроизведение должно закончиться (B).



• Начинается повторное воспроизведение выбранного участка между пунктами A и B.

Чтобы вернуться к обычному воспроизведению.
 Нажмите кнопку A-B при появлении на экране "OFF".



• Компакт-диск/Видео компакт-диск

Повторение воспроизводимого трека

Повторение всего содержания диска.

Отмена режима повторения (обычное воспроизведение)

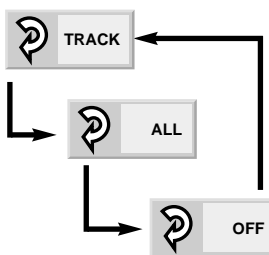

Повторное воспроизведение по программе (Компакт-диск/Видео компакт-диск)

Если кнопку REPEAT нажать во время воспроизведения по программе, повторное воспроизведение будет работать как показано ниже.

Примечания

- Повторное воспроизведение действует только с такими дисками, у которых в процессе воспроизведения в дисплейном окне DVD появляется время, прошедшее с начала работы.
- С некоторыми дисками DVD и видео компакт-дисками функция повторного воспроизведения может работать некорректно.
- Повторение A-B работает только с названиями фильмов DVD или с треками компакт-дисков/видео компакт-дисков.
- Некоторые титры, записанные вблизи пунктов A и B, могут не появляться (DVD).

Занесение в память маркеров для повторного просмотра (прослушивания)



Занесение маркера в память DVD подобно пометке на странице книги. Он позволяет быстро вернуться в любую точку диска.

Занесение маркера в память

- 1 Нажмите кнопку **MARKER** во время воспроизведения в начальной точке повторного просмотра (прослушивания).



Указатель "1/5" заносится в память.
В памяти можно хранить до 5 маркеров.

Вызов/стирание маркера

- 2 Нажмите кнопку **SEARCH** во время воспроизведения.

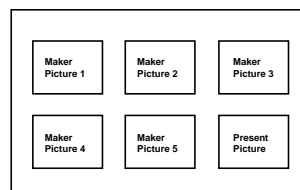

- 3 Чтобы выбрать маркер для вызова или стирания, нажмите кнопку **▲/▼/◀/▶** buttons.

- 4 Чтобы вызвать маркер, нажмите кнопку **PLAY** или **SELECT/ENTER**, чтобы стереть маркер, нажмите кнопку **CLEAR**.

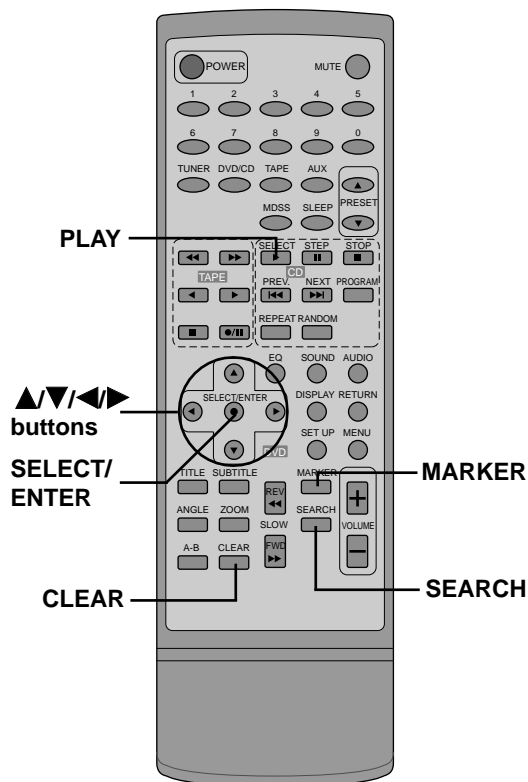

Воспроизведение продолжается с пункта, помеченного соответствующим маркером, или стирается выбранный маркер.

- "Present Picture" (текущее изображение) стереть невозможно.

Примечания

- Эти операции действуют только с такими дисками, у которых в процессе воспроизведения или в режиме СТОП в дисплейном окне DVD появляется время, прошедшее с начала работы.
- Некоторые субтитры, записанные вблизи маркера, могут не появляться (DVD).
- Все маркеры стираются при выключении питания или при изъятии диска, а также при изменении опции телевизора ASPECT в меню SETUP.
- Маркер не заносится в память, когда на экране телевизора отображается DVD или меню названий.

Увеличение



Возможность изменения масштаба позволяет делать “наплыв”, увеличивать масштаб изображения на экране по сравнению с обычным размером либо в 4 раза (X4), либо в 16 раз (X16).

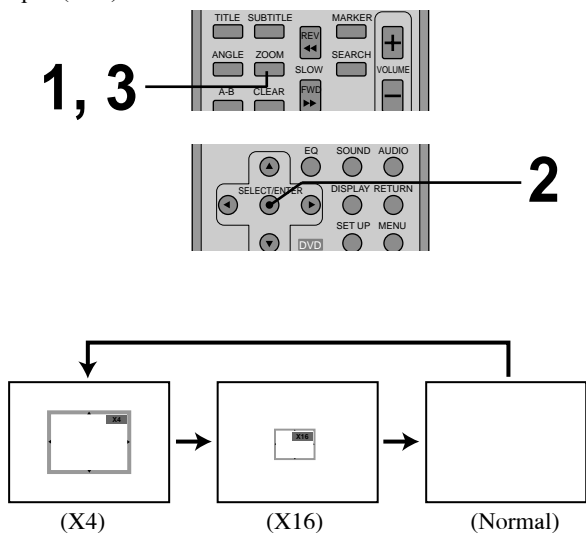

1 Нажмите кнопку **ZOOM** во время обычного воспроизведения или в режиме стоп-кадра.

- В центре изображения появится квадратная рамка. Если в течение 10 секунд ни одна кнопка не будет нажата, квадратная рамка пропадет.
- Каждое нажатие кнопки **ZOOM** меняет экран телевизора в последовательности слева направо.
- Уровень увеличения отображается в верхнем правом углу зоны изменения масштаба.

Если нажимать кнопки **▲/▼/◀/▶**, точка изменения масштаба смещается.

2 Нажмите кнопку **SELECT/ENTER**. Выбранный кадр отображается на экране телевизора в полном размере.

3 Чтобы продолжить обычное воспроизведение. Снова нажмите кнопку **ZOOM**, чтобы отменить функцию изменения масштаба и вернуться к обычному воспроизведению или стоп-кадру.

Примечания

- Некоторые диски не реагируют на функцию изменения масштаба.
- Изменение масштаба не действует на субтитры или систему меню, входящих в DVD видеодиски.

Воспроизведение в случайном порядке



Примечание: Эта функция действует только в режиме караоке с дисками DVD и компакт-дисками звукового сопровождения. Функция не действует на дисках DVD с фильмами.

Вы можете проигрывать записи или треки в случайном порядке. Плеер DVD автоматически выбирает записи только на диске караоке DVD и проигрывает их в случайном порядке.

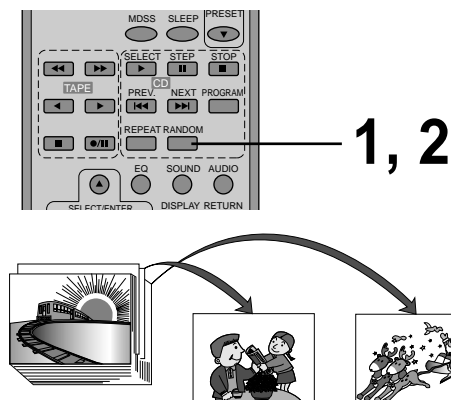

Примечания

- На некоторых дисках воспроизведение в случайном порядке невозможно.
- Если вы нажимаете кнопку **NEXT ▶▶** во время воспроизведения в случайном порядке, плеер переходит на другой случайным образом выбранный трек и начинает воспроизведение.

Воспроизведение в случайном порядке (DVD)

1 Нажмите кнопку **RANDOM** в режиме **СТОП**. Плеер DVD начнет воспроизведение в случайном порядке.

- Если вы нажмете кнопку **RANDOM** во время обычного воспроизведения, плеер DVD выберет другую случайную запись и немедленно начнет ее воспроизведение.

2 Чтобы вернуться к обычному воспроизведению, нажмите кнопку **RANDOM**. Индикатор **RANDOM** в дисплейном окне DVD пропадает.

Воспроизведение в случайном порядке (Компакт-диск/Видео компакт-диск)

Плеер проигрывает треки на диске в случайном порядке.

1 Нажмите кнопку **RANDOM** в режиме **СТОП**. Экран случайного воспроизведения появляется на экране телевизора.

- Если вы нажмете кнопку **RANDOM** в режиме обычного воспроизведения, плеер DVD случайным образом выберет другую запись и немедленно начнет ее воспроизведение.

2 Чтобы вернуться к обычному воспроизведению, нажмите кнопку **RANDOM** во время воспроизведения в случайном порядке. Индикатор **RANDOM** в дисплейном окне DVD пропадает.

Воспроизведение по программе



DVD-кинотеатр может проигрывать треки на диске в заданном вами порядке.

Примечание: Функция воспроизведения по программе действует только с аудио компакт-дисками. Функция не действует на DVD- дисках.

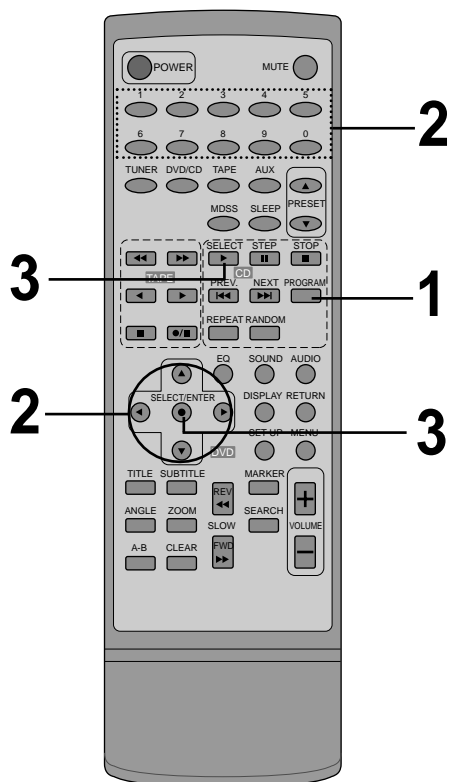

1 Нажмите кнопку **PROGRAM** во время воспроизведения или в режиме **СТОП**.

На экране телевизора появляется экран воспроизведения по программе.

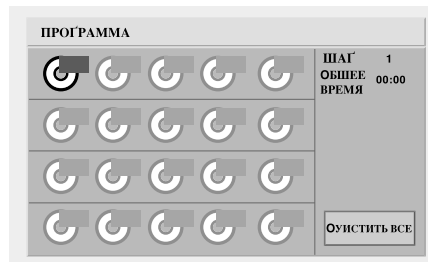

- Чтобы убрать экран, нажмите кнопку **PLAY** или **PROGRAM**.

2 Чтобы выбрать нужный номер трека нажмите **D/E/F/G**.



- Чтобы выбрать другой трек, повторите шаг 2.
- Можно запрограммировать до 20 треков.

3 Чтобы убрать экран нажмите кнопку **PLAY** или **ENTER**.

Выбранные треки заносятся в память, воспроизведение начинается в запрограммированной последовательности.

1 Если вы нажмете кнопку **PROGRAM**, чтобы убрать экран, выбранные треки в память не заносятся.

После воспроизведения всех запрограммированных треков

Воспроизведение прекращается.

Стирание программы

• Чтобы стереть один трек из программы

Выберите нежелательный номер при помощи кнопок **▲/▼/◀/▶** и нажмите кнопку **CLEAR**.

• Чтобы стереть всю программу

При помощи **▲/▼/◀/▶** выберите "Clear All" и нажмите кнопку **CLEAR**.

Чтобы убрать экран нажмите кнопку **PLAY** или **SELECT/ENTER**. Если вы нажмете кнопку **PROGRAM**, чтобы убрать экран, элементы программы не стираются. (Элементы программы стираются также при выключении питания или при извлечении диска).

Воспроизведение в режиме MP3

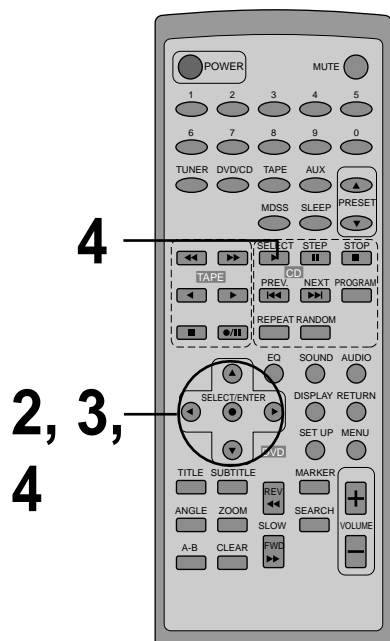

Чтобы воспроизводить файл в режиме MP3

- 1 Поставьте диск с записью в режиме MP3. На экране появится меню MP3.



- 2 Кнопками ▲/▼ выберите каталог, в котором находятся требуемые файлы MP3, и нажмите кнопку SELECT / ENTER.

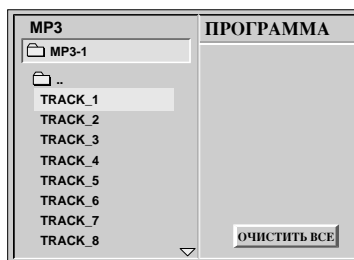

- 3 Кнопками ▲/▼ выберите файл из выбранного каталога на диске.

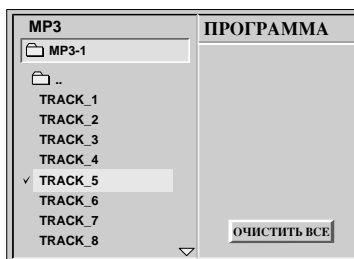

Если вы желаете вернуться к предыдущему каталогу, нажмите кнопку RETURN (возврат).

- 4 Нажмите кнопку PLAY или SELECT / ENTER для начала воспроизведения.

Справка

- Чтобы начать воспроизведение следующего или предыдущего файла во время проигрывания диска, нажмите кнопку NEXT ►► или PREV.◀◀.
- Чтобы перейти на первую страницу текущего каталога во время воспроизведения записи, нажмите кнопку TITLE; снова нажмите кнопку TITLE не позднее, чем через 5 секунд, чтобы перейти к следующей странице.
- Чтобы перейти в корневой каталог во время воспроизведения записи, нажмите кнопку MENU.

Примечания

- Каталог и названия файлов отображаются только на английском языке.
- Если код невозможно отобразить, вместо английской надписи появится подчеркивание (_).
- Если в каталоге нет файла MP3, вместе с названием каталога появится символ « ∅ ».
- Плейер может воспроизводить до 256 файлов на диск. Диск, на котором записано больше 256 файлов, воспроизводиться не будет.
- Максимально допустимая глубина вложенности каталогов – 50.
- Формат диска должен быть совместим с ISO9660.
- Если вы записываете MP3-файлы при помощи программы, которая не может создавать ФАЙЛОВУЮ СИСТЕМУ, например, «Direct-CD», воспроизведение mp3-файлов с таких дисков невозможно. Поэтому мы рекомендуем вам использовать «Easy-CD Creator», который создаст файловую систему по стандарту ISO9660.
- Если на диск только одна сессия, mp3-файлы должны быть на первой дорожке. Если на первой дорожке нет файла MP3, его воспроизведение невозможно. Если вы хотите воспроизводить файлы mp3, отформатируйте диск заново, или используйте новый.
- Если на CD-R диск уже есть данные, и это не файлы mp3, пожалуйста, воспользуйтесь другим диском. Это не относится к дискам многократной записи.
- Если вы выбрали другой файл, нажав кнопку ▲/▼ во время воспроизведения, проигрывание нового файла начнется автоматически через 5 секунд.
- Если вы выбрали другой каталог, нажав кнопку ▲/▼ во время воспроизведения, проигрывание прекратится через 5 секунд.

Воспроизведение в режиме MP3

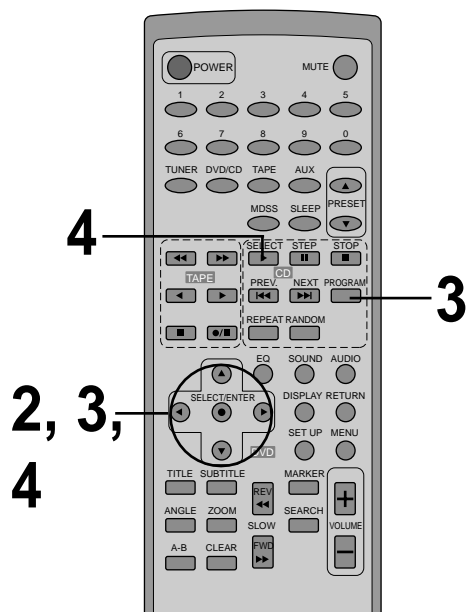

Чтобы повторно воспроизводить файл в режиме MP3

- Если вы нажмете кнопку **REPEAT** один раз во время воспроизведения записи, текущий файл MP3 будет проигрываться циклически.
- Если вы дважды нажмете кнопку **REPEAT** во время воспроизведения записи, циклически проигрываться будет весь текущий каталог.
- Если вы три раза нажмете кнопку **REPEAT** во время воспроизведения записи, режим повторного воспроизведения будет отменен.

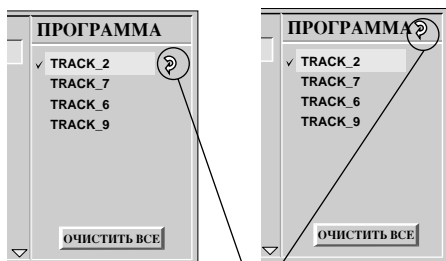

Символ повтора

Стирание программы

- **Чтобы стереть один файл из программы**

Выберите нежелательный файл в списке программы кнопками **▲/▼/◀/▶** и нажмите кнопку **CLEAR** (очистить).

- **Чтобы стереть всю программу**

Кнопками **▲/▼/◀/▶** выберите опцию "ОЧИСТИТЬ ВСЕ" и нажмите кнопку **SELECT / ENTER**.

Чтобы запрограммировать воспроизведение в режиме MP3

- 1 Выполните действия по пп. 1 - 2 на предыдущей странице.
- 2 Кнопками **▲/▼** выберите файл MP3 для программирования.

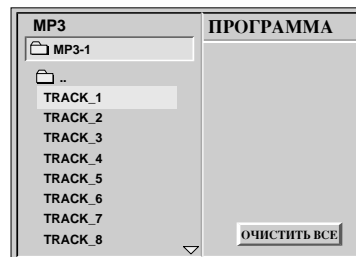

- 3 Чтобы добавить файл в список программирования, нажмите кнопку **PROGRAM**.

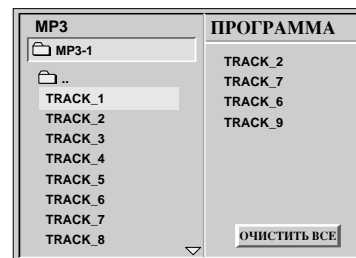

- Чтобы выбрать другой трек, повторите действия по пп. 2 - 3.
- Запрограммировать можно до 60 файлов.

- 4 Для начала воспроизведения нажмите кнопку **▶** и выберите требуемый файл MP3, затем нажмите кнопку **SELECT / ENTER** или **PLAY**.

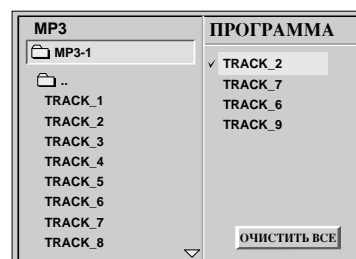

Для того чтобы войти в главное меню нажмите кнопку **◀**.

После проигрывания всех запрограммированных файлов

Воспроизведение прекращается.

Задание начальных установок



По окончании введения начальных установок плеер немедленно может начать работать в заданных условиях. Установки будут храниться в памяти до их изменения, даже если питание будет выключено.

Выполнение общих действий при введении начальных установок

1 Нажмите кнопку **SETUP** в режиме **СТОП** или в режиме воспроизведения.

На экране появится меню настройки.

АУДИО ДИСК	✓ СТАНДАРТНАЯ
ТИТРЫ НА ДИСКЕ	АНГЛИЙСКИЙ
МЕНЮ НА ДИСКЕ	ФРАНЦУЗСКИЙ
РЕЙТИНГ	НЕМЕЦКИЙ
ПАРОЛЬ	ИСПАНСКИЙ
РЕЖИМЫ ТВ	ИТАЛВЯНСКИЙ
ЯЗЫКОВОЕ МЕНЮ	КИТАЙСКИЙ
	ПОЛЬСКИЙ
ЦИОР.АУД.ВЫХОД	ВЕНГЕР
УСТАН.АС 5.1	РУССКИЙ
ДРУГИЕ	ДРУГИЕ ----

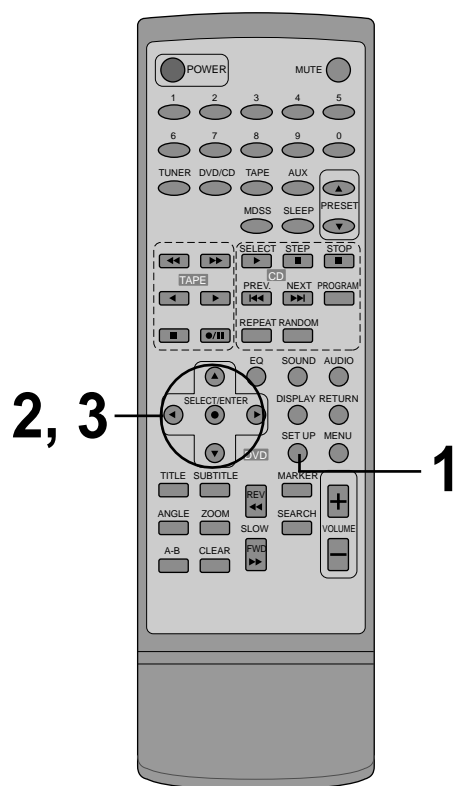

2 Чтобы выбрать требуемый элемент, нажмите кнопку **▲/▼**.

На экране будут показаны текущие установки выбранных элементов и альтернативные установки.

- АУДИО ДИСК
 - ТИТРЫ НА ДИСКЕ
 - МЕНЮ НА ДИСКЕ
 - РЕЙТИНГ (см. стр.39)
 - ПАРОЛЬ (см. стр.40)
 - РЕЖИМЫ ТВ (см. стр.41)
 - ЯЗЫКОВОЕ МЕНЮ (см. стр.42)
 - ЦИОР.АУД.ВЫХОД (см. стр.43)
 - УСТАН.АС 5.1 (см. стр.44)
 - ДРУГИЕ (DRC/PBC/Псевдо PAL/Рчь) (см. стр.45)
- (см. стр. 38)

3 Чтобы выбрать требуемую установку, нажмите кнопку **▶**, затем кнопку **SELECT/ENTER**.

- Некоторые элементы требуют дополнительных действий (см. соответствующую страницу).

Когда выбрана другая установка, на экране появляется дисплей Начальных Установок.

Чтобы убрать меню **SETUP**

Нажмите кнопку **SETUP**, **RETURN** или **PLAY**.

Выбор языков диска



Эта функция предназначена для выбора языка звукового сопровождения, языка субтитров или языка, используемого в системе меню названий или меню DVD, который всегда будет применяться при воспроизведении каждого диска.

При воспроизведении видеодиска DVD плеер DVD автоматически отображает предварительно установленный язык субтитров, если он имеется на диске.

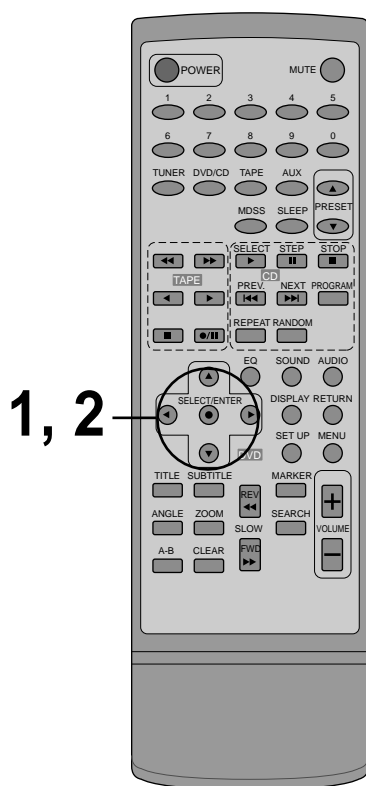

1 Чтобы выбрать “АУДИО ДИСК” при отображении экрана настройки, нажмите кнопку ▲/▼, затем кнопку ►.

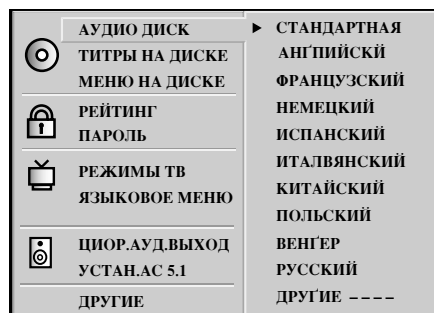

2 Чтобы выбрать требуемый язык, нажмите кнопку ▲/▼, затем кнопку SELECT/ENTER.

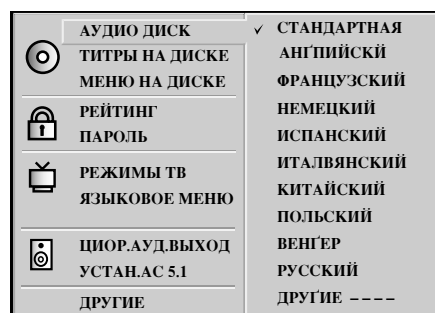

СТАНДАРТНАЯ: Будет выбран начальный язык каждого диска.

АНГЛИЙСКИЙ: Будет выбран английский язык.

ДРУГИЕ: Можно выбрать другой язык. Вы можете ввести 4-значный код языка. (См. коды языков на стр. 46. Нажмите кнопку **CLEAR**, если введен неправильный код языка.)

“ТИТРЫ НА ДИСКЕ” и “МЕНЮ НА ДИСКЕ” выбираются тем же способом.

Примечание

- Если выбранный язык отсутствует на диске, будет выбран изначально указанный на диске язык.

Выбор уровня рейтинга и пароля



Эти функции предназначены для запрета воспроизведения определенных дисков DVD, которые непригодны для детей.

- Некоторые диски DVD содержат уровень запрета, который позволяет родителям удалять отдельные сцены или препятствовать воспроизведению дисков детьми. Плееры DVD снабжены паролем, предназначенным для того, чтобы дети не могли изменить уровень рейтинга.

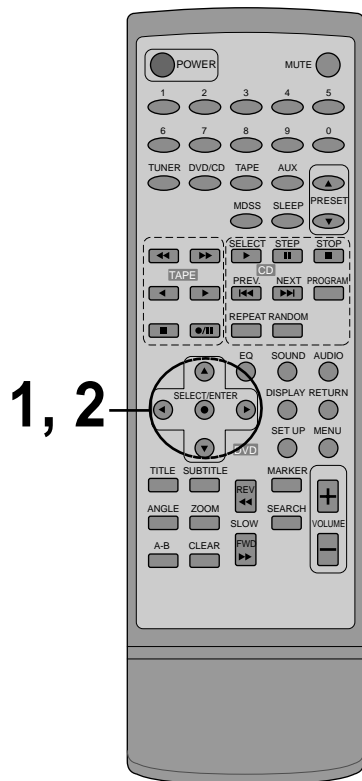

Выбор уровня рейтинга (только DVD)

- 1 На экране **SETUP** нажмите кнопку ▲/▼, чтобы выбрать опцию “РЕЙТИНГ”, и нажмите кнопку ►.

АУДИО ДИСК	8
ТИТРЫ НА ДИСКЕ	7
МЕНЮ НА ДИСКЕ	6
РЕЙТИНГ	5
ПАРОЛЬ	4
РЕЖИМЫ ТВ	3
ЯЗЫКОВОЕ МЕНЮ	2
	1
ЦИОР.АУД.ВЫХОД	▶ ОТКРЫТЬ
УСТАН.АС 5.1	
ДРУГИЕ	

- 2 Чтобы выбрать требуемый уровень, нажмите кнопку ▲/▼, затем кнопку **SELECT/ENTER**.

АУДИО ДИСК	8 ЗАЩИЩЕНА
ТИТРЫ НА ДИСКЕ	7 ЗАЩИЩЕНА
МЕНЮ НА ДИСКЕ	✓6
РЕЙТИНГ	5
ПАРОЛЬ	4
РЕЖИМЫ ТВ	3
ЯЗЫКОВОЕ МЕНЮ	2
	1
ЦИОР.АУД.ВЫХОД	ОТКРЫТЬ
УСТАН.АС 5.1	
ДРУГИЕ	

Вы не сможете проигрывать видеодиски DVD с рейтингом выше выбранного вами уровня до тех пор, пока вы не отмените функцию родительского запрета. Например, когда вы выбрали уровень 7, диски с рейтингом выше 7 блокируются, их воспроизведение невозможно.

Если вы меняете уровень и вводите пароль, воспроизведение всех дисков DVD с рейтингом выше выбранного вами уровня будет заблокировано до тех пор, пока не будет снова введен правильный пароль. Например, если вы меняете уровень на “5”, плеер DVD не будет проигрывать диски с рейтингом “6”, “7” или “8” до тех пор, пока с пульта дистанционного управления не будет введен правильный пароль.

Выбор уровня рейтинга и пароля

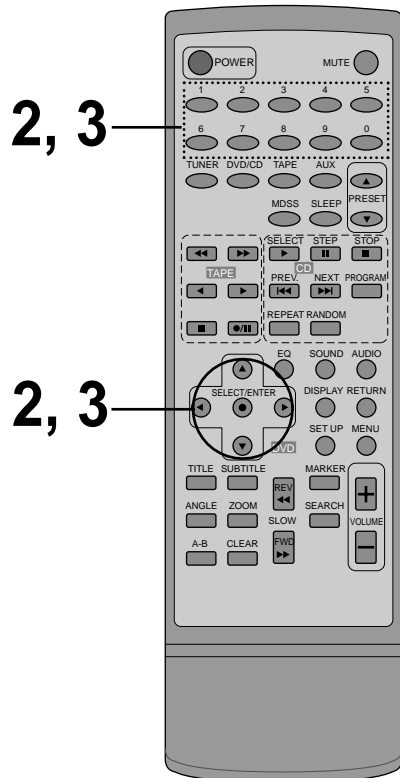

Ввод пароля (только для DVD)

Если вы установили рейтинг "7" или ниже, вы должны ввести 4-значный "пароль", чтобы воспрепятствовать проигрыванию дисков с более высокими рейтингами.

- 1 На экране SETUP нажмите кнопку **▼**, чтобы выбрать опцию "ПАРОЛЬ", затем нажмите кнопку **▶**.

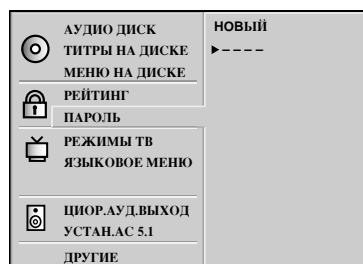

- 2 Введите 4-значный пароль и нажмите кнопку **SELECT/ENTER**.

Пример : 1234

Не забывайте ваш пароль.

- 3 Для контроля снова введите 4-значный пароль и нажмите кнопку **SELECT/ENTER**.

Установка закончена.

- Рейтинг заблокирован. Любой диск, рейтинг которого выше установленного, проиграть невозможно до тех пор, пока не будет введен правильный пароль.

Чтобы изменить пароль или убрать его из памяти

- 1 На экране SETUP нажмите кнопку **▼**, чтобы выбрать опцию "ПАРОЛЬ", затем нажмите кнопку **▶**.

- 2 Введите ваш пароль и нажмите кнопку **SELECT/ENTER**.

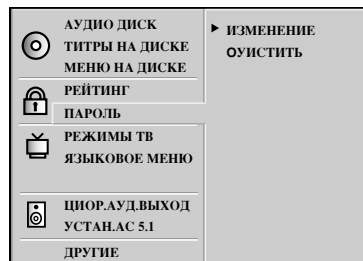

- 3 Чтобы изменить пароль или убрать его из памяти, нажмите кнопку **▲/▼** и выберите опцию "ИЗМЕНЕНИЕ" или "ОУИСТИТЬ", затем нажмите кнопку **SELECT/ENTER**.

Чтобы изменить уровень рейтинга или пароль, снова выполните действия, указанные на стр. 39-40.

Чтобы убрать 4-значный пароль

Если вы забыли ваш пароль, то можно убрать текущий пароль, выполнив следующие действия.

На экране SETUP

- 1 Нажмите кнопку **▼**, чтобы выбрать опцию "Password".
- 2 Введите 6-значный номер "210499", затем нажмите кнопку **SELECT/ENTER**. 4-значный пароль удаляется.
- 3 Введите новый пароль
См. раздел "Ввод пароля" справа на этой странице.

Выбор телевизионного вида



Выберите подходящий тип экрана, соответствующий вашему телевизионному приемнику; обычный размер экрана (4:3), широкий экран – (16:9).

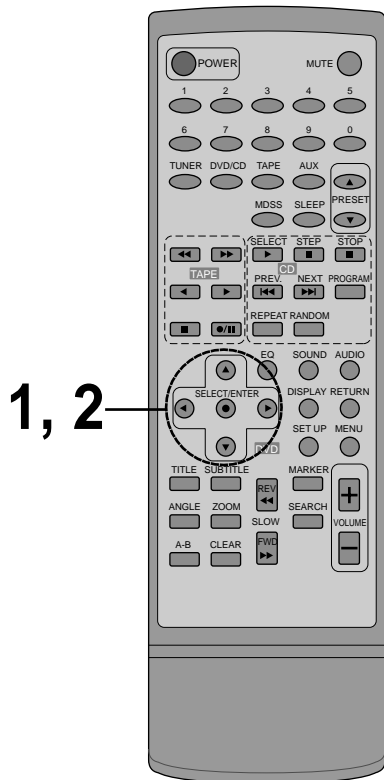

1 На экране SETUP нажмите кнопку ▲/▼, чтобы выбрать опцию "РЕЖИМЫ ТВ", и нажмите кнопку ►.

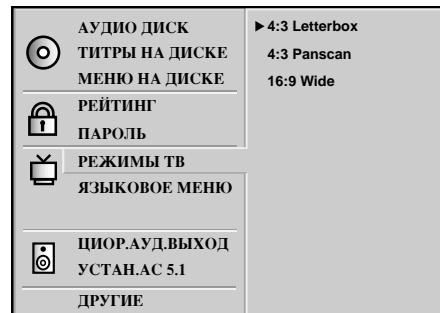

2 Нажимайте кнопку ▲/▼, чтобы выбрать требуемый вид, затем нажмите кнопку SELECT/ENTER.

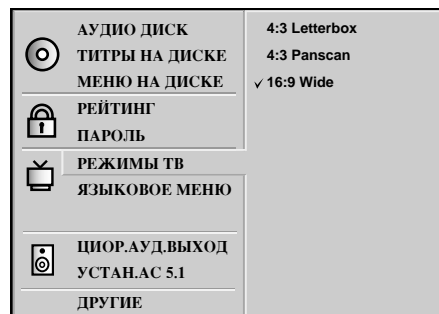

4:3 Letterbox : Видеоматериал, не форматированный в стиле Pan & Scan, воспроизводится в стил letterbox (в верхней и нижней частях экрана появляются черные полосы).

4:3 Panscan : Выбирайт этот стиль, когда подключен обычный телевизионный приемник. Видеоматериал, отформатированный в стиле Pan & Scan, отображается в этом стиле (левый и правый край изображения срезаны).

16:9 Wide : Выберите этот стиль, когда подключен широкоэкранный телевизионный приемник. Воспроизведни производится в полном размере. (Необходима также установка широкоэкрannого телевизора в ржим "FULL" - полный).

* Можно просмотреть пример каждого из этих экранов, когда воспроизводится видеоматриал, рассчитанный на широкий экран.

(Эта установка не действует на видеоматериал, рассчитанный на экран обычного размера.)



Почтовый ящик 4:3



Панаскан 4:3



Широкий 16:9

Выбор языка меню



Установка предоставляет возможность выбора языка меню DVD и отображения его на экране телевизора.

1 Чтобы выбрать опцию “ЯЗЫКОВОЕ МЕНЮ”, нажмите кнопку ▲/▼, затем нажмите кнопку ►.

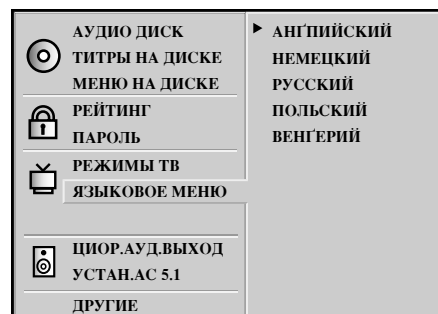
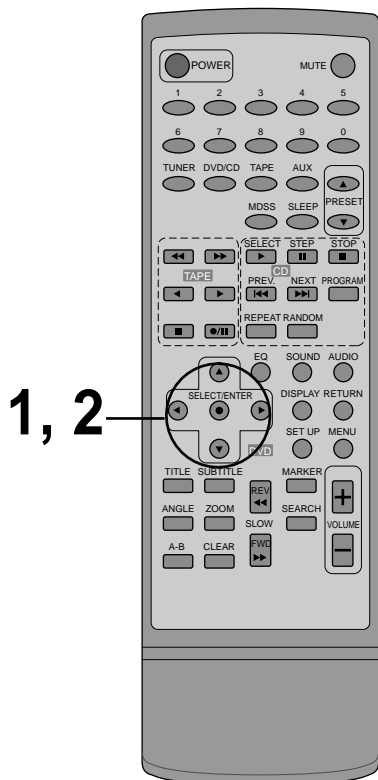

2 Чтобы выбрать требуемый язык, нажмите кнопку ▲/▼, затем нажмите кнопку SELECT/ENTER

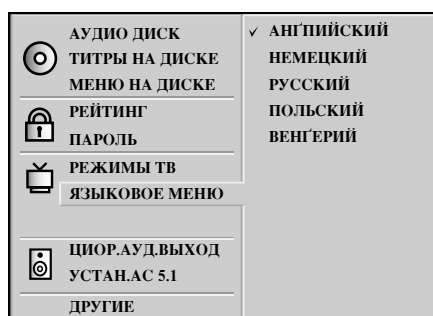

Выбор цифрового выхода звукового сопровождения



На каждом диске DVD есть разнообразные опции выхода звукового сопровождения. Установите функцию плеера Digital Audio Output (цифровой выход звукового сопровождения) в соответствии с типом используемой звуковой системы.

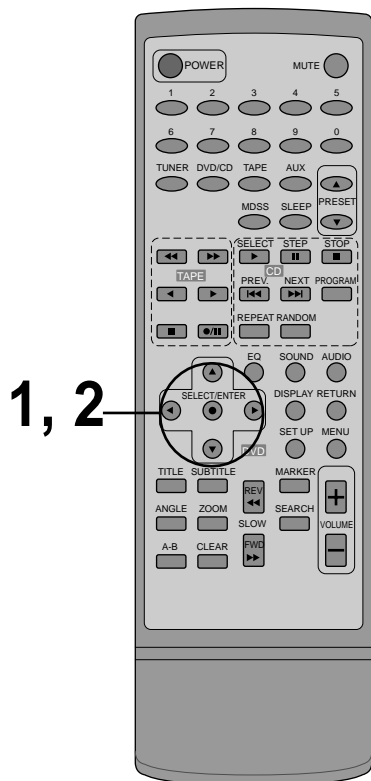

1 Чтобы выбрать функцию “ЦИОР.АУД.ВЫХОД”, на экране SETUP нажмите кнопку ▲/▼, затем нажмите кнопку ►.

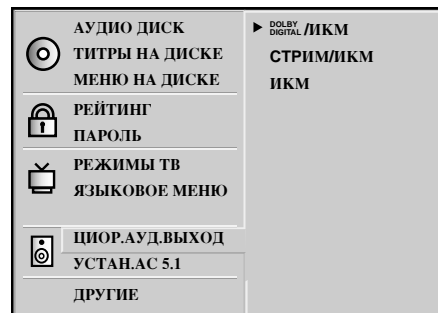

2 Чтобы выбрать требуемый выход, нажмите кнопку ▲/▼, затем нажмите кнопку SELECT/ENTER.

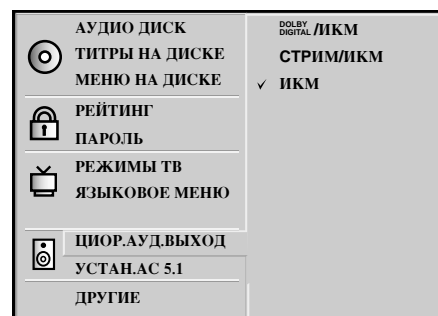

DOLBY DIGITAL/ИКМ : Выберите опцию “DOLBY DIGITAL/ИКМ”, если декодер Dolby Digital снабжен активным цифровым выходом, (или усилитель, или другое оборудование с декодером Dolby Digital).

СТРИМ/ИКМ : Выберите опцию “СТРИМ/ИКМ”, если усилитель или другое оборудование с декодерами Dolby Digital и MPEG снабжены активным цифровым выходом.

ИКМ : Выберите эту опцию, если усилитель или другое оборудование только с линейным ИКМ (или магнитофон MD, или дека DAT) снабжен активным цифровым выходом.

Проигрываемый диск	ВЫХОД		
	СТРИМ/ИКМ	Dolby Digital/ИКМ	Только ИКМ
96 кГц Линейный ИКМ DVD	ИКМ	ИКМ	ИКМ
Dolby Digital DVD	Dolby Digital двоичный поток	Dolby Digital двоичный поток	ИКМ
MPEG DVD	MPEG двоичный	ИКМ	ИКМ
Аудио CD/ Видео CD	ИКМ	ИКМ	ИКМ

Примечания

- Если вы не пользуетесь цифровым выходом звукового сопровождения плеера, не следует выбирать какую-либо из этих опций.
- Если активный сигнал цифрового выхода звукового сопровождения подать на приемник или на другое оборудование, не снабженное соответствующим цифровым декодером, это может вызвать очень громкий шум, способный необратимо повредить акустическую систему.

Выбор акустической системы



Выбор громкоговорителя производится для настройки акустического режима громкоговорителя.

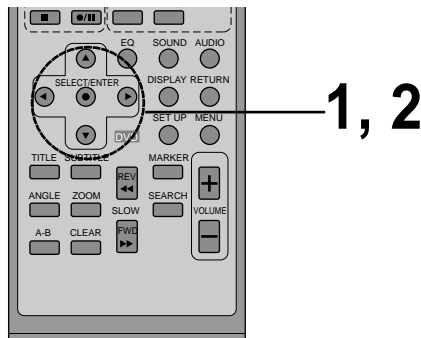

1 На экране SETUP кнопками ▲/▼ выберите опцию “УСТАН.АС 5.1”.



2 Кнопками ◀▶ выберите требуемый громкоговоритель и нажмите кнопку ▲/▼/◀▶ для согласования опций.

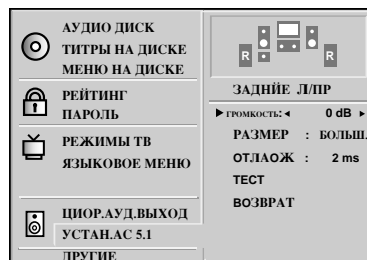

ПРИМЕЧАНИЕ

- Не устанавливайте центральный и тыловые громкоговорители на расстоянии, большем, чем расстояние до фронтальных громкоговорителей.
- Тестовый сигнал на громкоговоритель НЧ не подается.

Громкость: Чтобы отрегулировать уровень громкости выбранного громкоговорителя воспользуйтесь кнопкой ◀▶ (-6 дБ ~ 0 дБ).

Размер: Чтобы установить режим нажмите кнопку ◀▶ (БОЛЬШ., МАЛ, НЕТ).

- Если вы подключили систему к громкоговорителю низкой частоты 100 Гц и ниже, выберите БОЛЬШ..
- Если вы подключили систему к громкоговорителю низкой частоты 100 Гц и ниже, выберите МАЛ, но если нет громкоговорителя НЧ (Subwoofer), всегда выбирайте БОЛЬШ. для фронтальных громкоговорителей.
- Если громкоговоритель не подключен, выбирайте “НЕТ”.
- Размер фронтальных громкоговорителей может быть только БОЛЬШ. или МАЛ.
- Если выбран размер МАЛ для фронтальных громкоговорителей, размер центрального и тыловых громкоговорителей может быть МАЛ или НЕТ, размер громкоговорителя НЧ может быть только БОЛЬШ..

Задержка: Чтобы согласовать звук с акустическими особенностями вашей комнаты, нажмите кнопку ◀▶ и введите задержку в сигнал центрального и тыловых громкоговорителей .

- При использовании 5.1-канальной системы вы можете получить наилучшее звучание при одинаковом расстоянии до всех громкоговорителей. Вы можете ввести задержку в центральный и тыловые громкоговорители, чтобы согласовать звук с акустическими особенностями вашей комнаты. (Центральный : 0~5ms, Тыловой : 0~15ms)

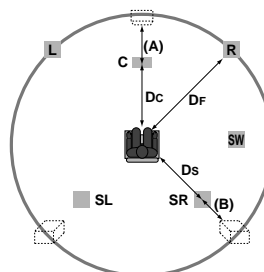

• Установка центрального громкоговорителя

Если расстояние Dc равно или больше расстояния Df (см. рисунок слева), установите режим 0 м. В противном случае измените установку в соответствии с приведенной ниже таблицей.

$$(A) = Df - Dc$$

Расстояние (A), см	Установка, м
34	1
68	2
102	3
136	4
170	5

- **Установка тыловых громкоговорителей объемного звучания**
Если расстояние Ds равно Df (см. рис. выше), выбирайте режим 0 м. В противном случае измените установку в соответствии с приведенной ниже таблицей.

$$(B) = Df - Ds$$

Расстояние (B), см	Установка, м
170	5
340	10
510	15

Испытание: Чтобы проверить сигнал из каждого громкоговорителя нажмите кнопку SELECT / ENTER. Отрегулируйте громкость, чтобы согласовать уровни тестовых сигналов, занесенных в память системы.

- Фронтальный (лев.) → Фронтальный (прав.) →
Центральный → Тыловой (лев.) → Тыловой (прав.)

Возврат: Чтобы вернуть на экран предыдущее меню нажмите кнопку SELECT / ENTER.

Другие (DRC/PBC/Псевдо PAL/Речь)



Вы можете изменять параметры функций DRC, PBC, Псевдо-PAL и Речь.

1 В меню **SETUP** (установка) выберите кнопками **▲/▼** параметр **Другие**.

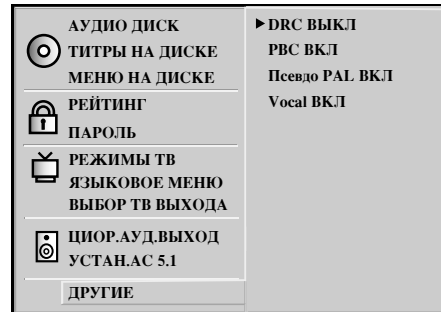
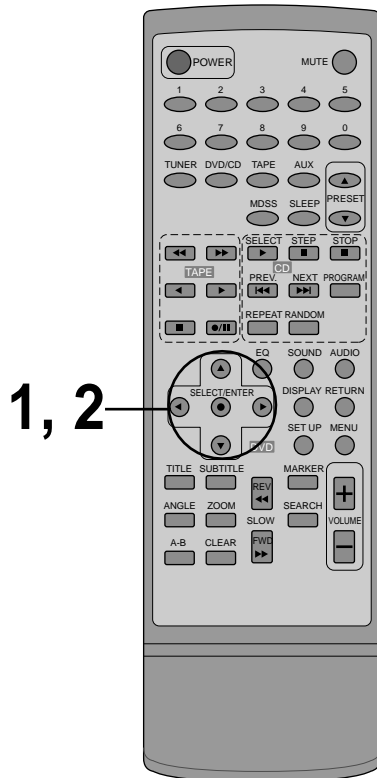

2 Воспользуйтесь кнопками **▲/▼** чтобы выбрать нужный пункт, а затем кнопку **SELECT / ENTER**.

■ **DRC (Сжатие динамического диапазона) ВКЛ/ВЫКЛ**

ВКЛ: Для того чтобы диалоги звучали ясно даже при минимальной громкости выберите .

ВЫКЛ: Для того чтобы отключить Сжатие динамического диапазона и слышать звуковую дорожку в точности так, как она была создана, выберите "ВЫКЛ".

■ **Вкл./Выкл. PBC (управление воспроизведением)**

ВКЛ: Видео CD воспроизводится в соответствии с PBC.

ВЫКЛ: Видео CD воспроизводится так же как аудио CD.

■ **Псевдо PAL ВКЛ/ВЫКЛ**

ВКЛ: DVD-диск в формате NTSC будет воспроизводиться на телевизоре с системой цветности PAL.

ВЫКЛ: DVD-диск в формате NTSC не будет воспроизводиться на телевизоре с системой цветности PAL.

■ **Включение/выключение голоса**

Включите только если DVD-диск поддерживает многоканальное караоке. При этом каналы караоке на диске будут смикшированы с обычным стереозвуком.

Что такое DRC (Сжатие динамического диапазона)

Благодаря использованию технологии цифрового звука DVD-диски дают нам возможность слышать звуковую дорожку программы наиболее точно и близко к реальному звучанию. Однако в ряде случаев вам может потребоваться много сжать динамический диапазон (разницу между самым громким и самым тихим звучанием) аудиовыхода, чтобы звуково сопровождение фильма стало тише без ущерба качества речи.

ПРИМЕЧАНИЯ

- Функция DRC действует только если диск записан в формат Dolby Digital.
- Уровень динамической компрессии может меняться в зависимости от DVD-диска.
- Для получения эффекта караоке следует подключить к DVD-плееру соответствующую аудиотехнику (например, усилитель).
- На дисплее отобразится: «Pseudo PAL» только в случае, если на задней стенке включатель «SYSTEM» установлен в положение «PAL».
- Если в процессе воспроизведения диска с системой NTSC возникают неполадки, выберите режим «Pseudo-PAL».
- Если включен режим Pseudo-PAL, изображения могут воспроизводиться в соответствии с типом телевизора, когда.

Таблица языков и их аббревиатур





Введите соответствующий цифровой код в начальных установках функций “Audio”, “Subtitle” и/или “Menu” (см. стр. 38).

Код	Язык	Код	Язык	Код	Язык	Код	Язык
6565	Афар	7079	Фарси	7678	Лингальский	8375	Словацкий
6566	Абхазский	7082	Французский	7679	Лаосский	8376	Словенский
6570	Африкаанс	7089	Фризский	7684	Литовский	8377	Самоа
6577	Амехарик	7165	Ирландский	7686	Латышский	8378	Шона
6582	Арабский	7168	Шотландский	7771	Малагасийский	8379	Сомалийский
6583	Ассамский	7176	Галицийский	7773	Маори	8381	Албанский
6588	Аймарский	7178	Гуарани	7775	Македонский	8382	Сербский
6590	Азербайд	7185	Гуджарати	7776	Малайала	8385	Суданский
6665	Башкирский	7265	Хауса	7778	Монгольский	8386	Шведский
6669	Белорусский	7273	Хинди	7779	Молдавский	8387	Суахили
6671	Болгарский	7282	Хорватский	7782	Марати	8465	Тамильский
6672	Бихари	7285	Венгерский	7783	Малайский	8469	Телугу
6678	Бенгальский	7289	Армянский	7784	Мальтийский	8471	Таджикский
6679	Тибетский	7365	Интерлингва	7789	Бирманский	8472	Тайский
6682	Бретонский	7378	Индонезийский	7865	Наури	8473	Тигринья
6765	Каталонский	7383	Исландский	7869	Непальский	8475	Туркменский
6779	Корсиканский	7384	Итальянский	7876	Голландский	8476	Тагальский
6783	Чешский	7387	Иврит	7879	Норвежский	8479	Тонго
6789	Уэльский	7465	Японский	7982	Ория	8482	Турецкий
6865	Датский	7473	Идиш	8065	Пенджабский	8484	Татарский
6869	Немецкий	7487	Яванский	8076	Польский	8487	Тви
6890	Бутанский	7565	Грузинский	8083	Пушту	8575	Украинский
6976	Греческий	7575	Казахский	8084	Португальский	8582	Урду
6978	Английский	7576	Гренландский	8185	Кечуа	8590	Узбекский
6979	Эсперанто	7577	Камбоджийский	8277	Ретороманский	8673	Вьетнамский
6983	Испанский	7578	Канадский	8279	Румынский	8679	Волапюк
6984	Эстонский	7579	Корейский	8285	Русский	8779	Вола
6985	Баскский	7583	Кашмирский	8365	Санскрит	8872	Хоса
7065	Персидский	7585	Курдский	8368	Синди	8979	Йоруба
7073	Финский	7589	Киргизский	8372	Сербско-хорватский	9072	Китайский
7074	Фиджи	7665	Латынь	8373	Сингалезский	9085	Зулусский

Требования к диску. Информация об авторском праве

Диски, которые можно проигрывать на плеере

Плеер DVD может воспроизводить записи со следующих дисков.

	Марка диска	Содержание	Размер диска	Максимальное время воспроизведения
Видеодиски DVD		Аудио + Видео (кинофильмы)	12 см	Около 4 часов (односторонний диск)
			8 см	Около 8 часов (двусторонний диск) Около 80 минут (односторонний диск)
				Около 160 минут (двусторонний диск)
Видео CD		Аудио+Видео	12 см	74 минуты
			8 см	20 минуты
Аудио CD		Аудио	12 см	74 минуты
			8 см	20 минуты

Вы можете также проигрывать компакт-диски типа CD-R и CD-RW (только чтение и чтение и запись).

Проигрывать другие диски, кроме перечисленных выше, вы не сможете. (CD-ROM, CD-Extra, CD-G, фото CD и CD-i на этом плеере проигрывать невозможно.)

Информация о региональном менеджменте

Информация о региональном менеджменте: Этот плеер DVD разработан и выпущен в ответ на Информацию о Региональном Менеджменте, которая распространяется и на диски DVD. Если номер региона, нанесенный на диск DVD, не соответствует номеру региона на плеер DVD, плеер DVD не сможет проигрывать такой диск.

Номер региона данного плеера DVD –5



Замечания о неразрешенных дисках

Вы не сможете проигрывать некоторые видеодиски DVD на данном плеере, если они были приобретены за пределами вашей географической зоны или сделаны с коммерческой целью.

Когда вы попытаетесь проиграть неразрешенный диск, на экране телевизора появится сообщение **"ПРОВЕРЬ КОДИРОВКУ ДИСК"**.

Замечания об авторском праве

Закон запрещает копировать, распространять, показывать, передавать по кабельным сетям, проигрывать в общественных местах и сдавать в аренду материалы, защищенные авторским правом, без соответствующего разрешения.

Видеодиски DVD защищены от копирования, любые записи, сделанные с этих дисков, будут искажены. Данный прибор содержит средство защиты авторского права, защищено как способ патентами США и другими правами на интеллектуальную собственность, которыми обладает фирма Macrovision Corporation и другие законные владельцы. Использование этого средства защиты авторского права допускается только с разрешения фирмы Macrovision Corporation, оно предназначено только для применения в домашних условиях и в других местах ограниченного просмотра, если иное не оговорено фирмой Macrovision Corporation. Инженерный анализ или разборка запрещены.

Прежде чем обращаться в ремонт

Признаки неполадок и методы устранения

Проверьте по следующему руководству возможные причины неполадок, прежде чем обращаться в ремонтную мастерскую.

Симптом	Причина	Метод устранения
Нет питания.	<ul style="list-style-type: none"> Отключен шнур питания. 	<ul style="list-style-type: none"> Надежно вставьте шнур в стенную розетку питания.
Питание включено, но плеер DVD не работает.	<ul style="list-style-type: none"> Не вставлен диск. 	<ul style="list-style-type: none"> (Проверьте, светится ли индикатор DVD или аудио CHP/TRK на дисплее DVD)
Нет изображения.	<ul style="list-style-type: none"> Телевизор не настроен на прием сигнала DVD. 	<ul style="list-style-type: none"> Выберите соответствующий режим видеовхода телевизора так, чтобы на экране появилось изображение с DVD-кинотеатра.
	<ul style="list-style-type: none"> Видеокабель подключен ненадежно. 	<ul style="list-style-type: none"> Тщательно подключите видеокабель к разъемам.
	<ul style="list-style-type: none"> Выключен подключенный телевизор. 	<ul style="list-style-type: none"> Включите телевизор.
Отсутствует звук, или он едва слышен.	<ul style="list-style-type: none"> Подключенное через аудиокабель оборудование не настроено на прием сигнала DVD. 	<ul style="list-style-type: none"> Выберите соответствующий режим аудио-приемника так, чтобы прослушивать звук с DVD-кинотеатра.
	<ul style="list-style-type: none"> Ненадежно подключены аудиокабели. 	<ul style="list-style-type: none"> Тщательно подключите аудиокабель к разъему.
	<ul style="list-style-type: none"> Отключено питание оборудования, подключенное аудио кабелями. 	<ul style="list-style-type: none"> Включите оборудование, подключенное аудиокабелями.
	<ul style="list-style-type: none"> Поврежден аудиокабель. 	<ul style="list-style-type: none"> Замените его новым кабелем.
Воспроизводимое изображение искажено.	<ul style="list-style-type: none"> Загрязнен диск. 	<ul style="list-style-type: none"> Очистите диск.
Плеер DVD не начинает воспроизведение.	<ul style="list-style-type: none"> Не вставлен диск. 	<ul style="list-style-type: none"> (Проверьте, светится ли индикатор DVD или аудио CHP/TRK на дисплее DVD)
	<ul style="list-style-type: none"> Вставлен диск, воспроизведение с которого невозможно. 	<ul style="list-style-type: none"> Вставьте разрешенный диск. (Проверьте тип диска, систему цветности и региональный код.)
	<ul style="list-style-type: none"> Диск перевернут. 	<ul style="list-style-type: none"> Поставьте диск стороной с записью вниз.
	<ul style="list-style-type: none"> Диск положен неаккуратно. 	<ul style="list-style-type: none"> Положите диск в соответствующие направляющие лотка.
	<ul style="list-style-type: none"> Загрязнен диск. 	<ul style="list-style-type: none"> Очистите диск.
	<ul style="list-style-type: none"> На экране телевизора меню. 	<ul style="list-style-type: none"> Нажмите кнопку SET UP чтобы выключить экран меню.
	<ul style="list-style-type: none"> Установлен уровень рейтинга. 	<ul style="list-style-type: none"> Отмените функцию рейтинга или измените уровень рейтинга.
Слышен резкий шум или гудение.	<ul style="list-style-type: none"> Загрязнены разъемы. 	<ul style="list-style-type: none"> Протрите их тканью салфеткой, смоченной спиртом.
	<ul style="list-style-type: none"> Загрязнен диск. 	<ul style="list-style-type: none"> Очистите диск.
	<ul style="list-style-type: none"> Громкоговорители и компоненты системы ненадежно подсоединены. 	<ul style="list-style-type: none"> Подсоедините громкоговорители и компоненты системы.
	<ul style="list-style-type: none"> DVD-кинотеатр расположен близко к телевизору. 	<ul style="list-style-type: none"> Отодвиньте телевизор дальше от компонентов аудиосистемы.

Прежде чем обращаться в ремонт

Признаки неполадок и методы устранения

Симптом	Причина	Метод устранения
Невозможно произвести запись	• Компоненты системы неправильно соединены.	• Правильно подсоедините компоненты системы.
	• Неверно выбран источник.	• При помощи кнопки FUNCTION выберите нужный источник (CD/DVD, TAPE, AUX или тюнер).
Невозможно настроить радиостанции.	• Антенны ненадёжно подсоединены.	• Надёжно подсоедините антенны.
		• Настройте антенны и при необходимости подсоедините внешнюю антенну.
	• Сигнал радиостанций слишком слаб (при настройке в автоматическом режиме).	• Настройтесь на станцию вручную.
	• В память не занесено станций, или память очищена (при настройке).	• Настройте станции (страница 17).
Пульт дистанционного управления не работает	• Пульт дистанционного управления не направлен на окно датчика на плеере DVD.	• Направьте пульт дистанционного управления на датчик DVD-кинотеатра.
	• Пульт слишком удален от DVD-кинотеатра.	• Пользуйтесь пультом на расстоянии в пределах 23 футов (7 м).
	• Между пультом и DVD-кинотеатром находится препятствие.	• Устраните препятствие.
	• Разрядились батарейки в пульте дистанционного управления.	• Замените батарейки новыми.

Технические характеристики

[Основные характеристики]	Источник питания	См. этикетку на задней панели прибора		
	Потребляемая мощность	95Вт		
	Масса	5.5кг		
	Габариты (Ш x В x Г)	180 x 248 x 287.3 mm		
[CD/DVD]	Лазер	Полупроводниковый лазер, длина волны 650 нм		
	Сигнальная система	PAL 625/50, NTSC 525/60		
	Диапазон воспроизводимых частот (аудио)	40 - 18,000 Гц		
	Отношение сигнал/шум (аудио)	Бол 70 дБ (1 кГц)		
	Отношение сигнал/шум (Видо)	Бол 60 дБ (1 кГц)		
	Динамический диапазон (аудио)	Бол 70 дБ		
	Искажения гармоник (аудио)	0.2 % (1 кГц)		
[Видо]	Выход видео	1.0 В (р -р), 75 Ом, активный ноль, разьм RCA		
	Выход S-видо	(Y) 1.0 В (р -р), 75 Ом, активный ноль, Мини DIN 4-контактный x1 (C) 0.3 В (р -р), 75 Ом		
[Тюнер]	FM	Диапазон частот	87.5 - 108.0 МГц ИЛИ 65 - 74 МГц, 87.5 - 108.0 МГц,	
		Промжуточная частота	10.7 МГц	
		Отношни сигнал/шум (моно/стерео)	60 дБ	
		Диапазон воспроизводимых частот	60 - 10,000 Гц	
	AM (CB)	Диапазон частот	522 - 1,611 кГц ИЛИ 530 - 1,610 кГц	
		Промжуточная частота	450 кГц	
		Отношни сигнал/шум	40 дБ	
		Диапазон воспроизводимых частот	100 - 2,000 Гц	
[Усилитель]	Выходная мощность	СТЕРЕО: 20 Вт x 2 (6 Ом при 2 кГц, КПД 10 %) ОБЪЕМНЫЙ РЕЖИМ: 16 Вт x 5 (6 Ом при 5 кГц, КПД 10 %)		
	Т.Н.Д	0.2%		
	Frequency Response	30 - 30,000 Гц		
	Отношни сигнал/шум	80 дБ		
[Громкоговорители]	Модель	Фронтальная акустическая система (FE-DV25VE)	АС-спателит (FE-DV25TE)	
	Тип	Трехполосный, 2 динамика	Однополосный, 1 динамик	
	Импеданс	6 Ом	6 Ом	
	Диапазон воспроизводимых частот	70 - 20,000 Гц	120 - 20,000 Гц	
	Уровень звукового давления	87 дБ/Вт (1м)	84 дБ/Вт (1м)	
	Номинальная подводимая мощность	25 Вт	16 Вт	
	Максимальная подводимая мощность	50 Вт	30 Вт	
	Габариты (Ш x В x Г)	160 x 248 x 175 mm	90 x 125 x 106 mm	
	Вес нетто	2.35 кг	0.61 кг	
[КАССЕТА]	Скорость ленты	3 кГц ± 50 Гц		
	Детонация звука	0.25% (МТТ -111, JIS-WTD)		
	Время прямой/обратной перемотки	120sec (С-60)		
	Диапазон воспроизводимых частот	125 - 8,000 Гц		
	Отношни сигнал/шум	43 дБ		
	Разделение каналов	45 дБ(Р/В)/42дБ(Р/Р)		
Сигнал стирания	52 дБ (МТТ-5511)			
[Прилагаемые принадлежности]	<ul style="list-style-type: none"> • Аудиокабель1 • Громкоговорители5 • Пульт дистанционного управления1 • Рамочная АМ антенна.....1 • Видеокабель.....1 • Кабели громкоговорителей.....3 • Батарейки (размер ААА)2 • FM антенна.....1 			

* Конструкция и технические характеристики могут подвергаться изменениям без специального уведомления.