

# Компонентная система Systém komponentů Zestaw złożony z oddzielnych elementów

Инструкция по эксплуатации

Návod k obsluze

Instrukcja obsługi

Model No. **SC-EH770**  
**SC-EH570**

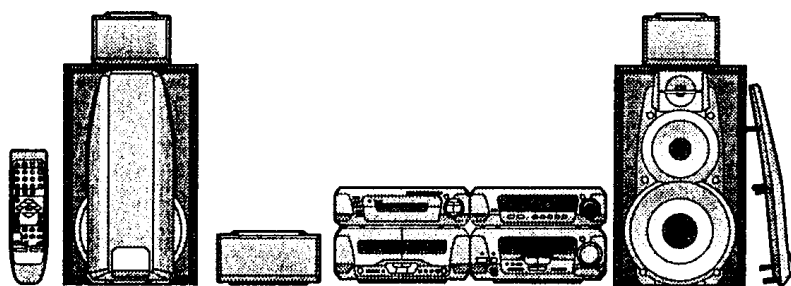

На рисунках показана модель SC-EH770.

Na obrázku je model SC-EH770.

Na ilustracji pokazano zestaw SC-EH770.

COMPACT  
disc  
DIGITAL AUDIO

Перед подключением, работой или регулировкой данного аппарата прочтите, пожалуйста, эту инструкцию полностью. Сохраните, пожалуйста, эту инструкцию.

Dříve než začnete jakékoli zapojování, operace nebo nastavování tohoto výrobku, prostudujte si prosím celý tento návod. Uchovejte si prosím tento návod k obsluze.

Przed uruchomieniem sprzętu prosimy o dokładne zapoznanie się z treścią niniejszej instrukcji.

Prosimy o zachowanie niniejszej instrukcji obsługi.

Niniejsza instrukcja została opracowana na podstawie oryginalnej publikacji firmy MATSUSHITA ELECTRIC INDUSTRIAL CO., LTD.

RQT5757-R

EP

## Прилагаемые принадлежности/Dodávané příslušenství/Wyposażenie standardowe



Пожалуйста, проверьте и идентифицируйте прилагаемые принадлежности.  
Prosím, zkontrolujte a identifikujte příslušenství dodávané s přístrojem.  
Sprawdź kompletność wyposażenia i zidentyfikuj poszczególne jego elementy.

- Сетевой шнур ..... 1 шт.  
Síťový přívod ..... 1 ks  
Kabel sieciowy ..... 1 szt.

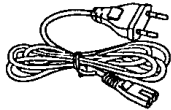

- Пульт ДУ ..... 1 шт.  
Dálkové ovládání ..... 1 ks  
Nadajnik zdalnego sterowania ..... 1 szt.

**EH770** (EUR7702050)      **EH570** (EUR7702070)

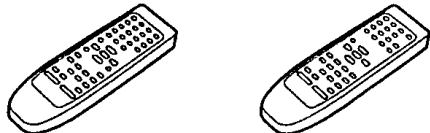

- Батарейки для пульта ДУ ..... 2 шт.  
Baterie pro dálkové ovládání ..... 2 ks  
Baterie do nadajnika zdalnego sterowania ..... 2 szt.

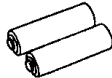

- Комнатная FM-антенна ..... 1 шт.  
VKV pokojová anténa ..... 1 ks  
Antena wewnętrzna FM ..... 1 szt.



- Рамочная AM-антенна в сборе ..... 1 комплект  
AM rámová anténa ..... 1 ks  
Elementy anteny pętlowej AM ..... 1 zestaw

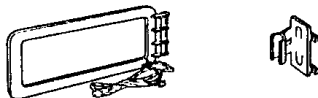

- Шнуры динамиков ..... 4 шт.  
Reproduktorové kabely ..... 4 ks  
Kable głośnikowe ..... 4 szt.  
(Серый•Голубой)                      (Красный•Черный)  
(šedý•modrý)                              (červený•černý)  
(Szaro•Niebiesko)                      (Czerwono•Czarny)



**CLASS 1  
LASER PRODUCT**

(На задней панели  
аппарата)  
(Zadní strana přístroje)  
(Z tyłu urządzenia)

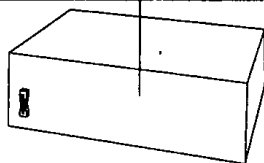

CD-чэнджер или CD-плеер  
CD měnič nebo CD přehrávač  
Zmieniacz CD lub odtwarzacz CD

DANGER	INVISIBLE LASER RADIATION WHEN OPEN AVOID DIRECT EXPOSURE TO BEAM	(Inside of product)
ADVARSEL	USYNLIG LASERSTRÅLING VED ÅPNING. UNNSIK Å SE I ØYEN ERUDE AF FUNKTION. UNDGÅ UDSÅTTELSE FOR STRÅLING	(Indersiden af apparatet)
VARO!	AVATTAESÄÄJÄ SUOJALUKITUS OHITETTAVISSA OLET ALTIINA NAKYMATONNLA LASERSÄTELYLLE ALAKAITSO SATELESEEN	(Tuotteen sisällä)
VARNING	OSYNLIG LASERSTRÅLING NÄR DENNA DEL ÄR ÖPPNAD OCH SPÅREN ÄR UTKÖPPLAD. BETRÄKTA EJ STRÅLEN	(Apparatens insida)
ADVARSEL	USYNLIG LASERSTRÅLING NÄR DEKSEL APNETS OG SIKKERHEDSLAS BRYTES. UNNGÅ EKSPONERING FOR STRÅLEN	(Produktets innside)
VORSICHT	UNSIICHTBARE LASERSTRAHLUNG. WENN ABDECKUNG GEÖFFNET, NICHT DEM STRAHL AUSSETZEN	(Im Inneren des Gerätes)

## Уважаемый покупатель

Благодарим Вас за то, что Вы приобрели эту систему.  
Чтобы получить оптимальное качество работы системы и обеспечить безопасность, пожалуйста, внимательно прочитайте эту инструкцию.

Настоящая инструкция применима к нижеперечисленным системам.  
Наиболее полно данная инструкция описывает работу системы SC-EH770.

**EH770**: обозначает функцию, имеющуюся только на аппарате SC-EH770.

**EH570**: обозначает функцию, имеющуюся только на аппарате SC-EH570.

Система	SC-EH770	SC-EH570	
Звуковой процессор	SH-EH770	SH-EH570	
Тюнер/усилитель	SA-EH770	SA-EH570	
CD-чэнджер	SL-EH770	—	
CD-плеер	—	SL-EH570	
Кассетная дека	RS-DV250	RS-DV250	
Динамик	Передний	SB-DV250	SB-EH570
	Центральный	SB-PC95	—
	Окружающего звучания	SB-PS95	—

## Содержание

Меры безопасности	4
<b>Простая установка и воспроизведение</b>	<b>6</b>
Расположение	6
Шнуры динамиков	8
Антенна	10
Плоские кабели и сетевой шнур	10
Прослушивание CD	12
Органы управления на лицевой панели	14
Отключение режима DEMO	16
Пульт ДУ	18
Установка времени	18
Компакт-диски	20
Радио: ручная настройка	26
Радио: настройка с предустановкой	28
Кассеты	30
Усиление звучания супервуфера	32
Использование суперзвука эквалайзера	32
Управление звуковыми эффектами и качеством звука	32
Использование эквалайзера акустического образа (AI EQ)	34
Использование ручного эквалайзера (M. EQ)	34
Использование эффекта окружающего звучания	
<b>EH770</b>	36
6CH DISCRETE INPUT	40
DOLBY PRO LOGIC	40
SUPER SURROUND	40
Эффекты окружающего звучания <b>EH770</b>	44
Перед началом записи (Только дека 2)	46
Запись с компакт-дисков	48
Запись радиопередач	50
Перезапись кассет	50
Использование таймеров	52
Режимы работы дисплея визуализации частотного диапазона	58
Приглушение звука	58
Использование наушников (не входят в комплект поставки)	58
Подсоединения внешнего аппарата	60
Дополнительные подсоединения антенны	62
Использование другого оборудования	62
Диагностика неисправностей	64
Уход	65
Выбор кассеты и уход за ней	65
Технические характеристики	70

## Меры безопасности

### Размещение

Установите систему на горизонтальной поверхности, где она не будет подвергаться воздействию прямых солнечных лучей, высокой температуры, высокой влажности, а также сильной вибрации. Такие воздействия могут повредить корпус и прочие компоненты системы, тем самым сократив срок службы аппарата.

Чтобы избежать искажений звука и нежелательных акустических эффектов, установите аппарат не менее чем в 15 см от стен.

Не ставьте на аппарат тяжелые предметы.

### Напряжение

Не используйте источники питания высокого напряжения. Это может привести к перегрузке аппарата и возгоранию.

Не используйте источники питания постоянного тока. Тщательно проверьте источник питания прежде, чем установить аппарат на корабле или в другом месте, где используются источники постоянного тока.

### Меры предосторожности при обращении с сетевым шнуром

Убедитесь в том, что сетевой шнур правильно подсоединен и не поврежден. Неплотное подсоединение и повреждения шнура могут привести к возгоранию или электрошоку. Не дергайте и не сгибайте сетевой шнур, не кладите на него тяжелые предметы.

При отсоединении от розетки крепко удерживайте штепсельную вилку. Дергая за сетевой шнур, Вы можете получить электрошок.

Не прикасайтесь к штепсельной вилке влажными руками. Это может привести к электрошоку.

### Посторонние предметы

Не позволяйте попадать внутрь аппарата каким-либо металлическим предметам. Это может привести к электрошоку или поломке аппарата.

Не проливайте внутрь аппарата какую-либо жидкость. Это может привести к электрошоку или поломке аппарата. Если это случилось немедленно отсоедините аппарат от источника питания и свяжитесь с Вашим дилером.

Не распыляйте инсектициды на аппарат или поблизости от него. В их состав входят воспламеняющиеся газы, попадание которых на аппарат может привести к возгоранию.

**ПРЕДУПРЕЖДЕНИЕ:**  
ДЛЯ УМЕНЬШЕНИЯ РИСКА ВОЗНИКНОВЕНИЯ ПОЖАРА, ПОРАЖЕНИЯ ЭЛЕКТРИЧЕСКИМ ТОКОМ ИЛИ ПОВРЕЖДЕНИЯ ИЗДЕЛИЯ НЕ ПОДВЕРГАЙТЕ ДАННЫЙ АППАРАТ ВОЗДЕЙСТВИЮ ДОЖДА, БРЫЗГ, КАПЛЕЙ И ВЛАГИ.

Для России  
ИНФОРМАЦИЯ О  
СЕРТИФИКАЦИИ  
ПРОДУКЦИИ



BZ02

Мацушита Электрик Индастриал  
Ко., Лтд.

Основной аппарат: Сделано в Японии  
Динамик: Сделано в Испании

### Техобслуживание

Не пытайтесь самостоятельно чинить аппарат. Если аппарат не воспроизводит звук, индикаторы не загораются, идет дым, либо Вы столкнулись с другой проблемой, не упомянутой в настоящей инструкции, то отсоедините сетевой шнур и свяжитесь с Вашим дилером или с авторизованным сервисцентром. Если ремонт, разборка или переделка аппарата производятся некомпетентными лицами, то это может привести к поражению электротоком или к возгоранию.

Если аппарат длительное время не используется, то отсоединяйте его от источника питания—это продлевает срок службы аппарата.

**ПРЕДОСТЕРЕЖЕНИЕ!**  
В ЭТОМ УСТРОЙСТВЕ ИСПОЛЬЗУЕТСЯ ЛАЗЕР.  
ПРИМЕНЕНИЕ РЕГУЛИРОВОК И НАСТРОЕК, ОТЛИЧНЫХ ОТ НИЖЕОПИСАННЫХ, МОЖЕТ ПРИВЕСТИ К ОПАСНОМУ ЛАЗЕРНОМУ ОБЛУЧЕНИЮ.  
НЕ ОТКРЫВАЙТЕ КРЫШКУ И НЕ ПРОИЗВОДИТЕ РЕМОНТ САМИ—ЛУЧШЕ ПОРУЧИТЬ ЭТО КВАЛИФИЦИРОВАННОМУ СПЕЦИАЛИСТУ.

**ПРЕДОСТЕРЕЖЕНИЕ!**  
НЕ СЛЕДУЕТ УСТАНОВЛИВАТЬ ИЛИ РАЗМЕЩАТЬ ДАННЫЙ АППАРАТ В КНИЖНОМ ШКАФУ, ВСТРОЕННОМ ШКАФУ ИЛИ ДРУГОМ ОГРАНИЧЕННОМ ПРОСТРАНСТВЕ ДЛЯ ТОГО, ЧТОБЫ СОХРАНИТЬ УСЛОВИЯ ХОРОШЕЙ ВЕНТИЛЯЦИИ. УДОСТОВЕРЬТЕСЬ, ЧТО ШТОРЫ И ДРУГИЕ ПОДОБНЫЕ ПРЕДМЕТЫ НЕ ПРЕПЯТСТВУЮТ НОРМАЛЬНОЙ ВЕНТИЛЯЦИИ ДЛЯ ПРЕДОТВРАЩЕНИЯ РИСКА ПОРАЖЕНИЯ ЭЛЕКТРИЧЕСКИМ ТОКОМ ИЛИ ВОЗНИКНОВЕНИЯ ПОЖАРА ИЗ-ЗА ПЕРЕГРЕВА.

Для России

“Установленный производителем в порядке п. 2 ст. 5 Федерального Закона РФ “О защите прав потребителей” срок службы изделия равен 7 годам с даты производства при условии, что изделие используется в строгом соответствии с настоящей инструкцией по эксплуатации и применимыми техническими стандартами.”

Пример маркировки:

○○8A○○○○○○

Элементы кода:

3-ий символ—год изготовления (8—1998 г., 9—1999 г., 0—2000 г., ...);  
4-ый символ—месяц изготовления (А—январь, В—февраль, ..., L—декабрь)

Расположение маркировки:

Задняя или нижняя панель устройства

## Bezpečnostní upozornění

### Umístění přístroje

Umístěte přístroj na vodorovnou plochu podložku, pokud možno vzdálenou od tepelných zdrojů, slunečního záření a chráňte jej před nadměrným vlhkem, prachem a silnými vibracemi. Toto prostředí by mohlo poškodit skříňku přístroje nebo další komponenty, které by mohly zkrátit životnost celého zařízení.

Zařízení umístěte nejméně 15 cm od stěny, abyste předešli zkresení a nečekaným zvukovým efektům.

Na přístroj nepokládejte žádné těžké předměty.

### Napětí

Nepoužívejte pro napájení zásuvky s vysokým napětím. To může vést k přetížení přístroje a být příčinou požáru.

Pro napájení přístroje nikdy nepoužívejte stejnosměrnou síť. Pečlivě prověřte po přemístění přístroje na nové místo, zda není napájecí elektrická síť stejnosměrná.

### Ochrana síťového přívodu

Přesvědčte se, že je síťový přívod řádně zasunut do zásuvky, a že není poškozen. Nedokonalé připojení a poškození přívodu může být příčinou požáru nebo úrazu elektrickým proudem. Za přívod netahejte, nekruťte jej a nepokládejte na něj těžké předměty.

Při vytažování ze zásuvky vždy pevně uchopte vidlici přívodu. Tahání za přívod může být příčinou úrazu elektrickým proudem.

Nedotýkejte se přívodu mokřýma rukama. Může to být příčinou úrazu elektrickým proudem.

### Cizí předměty

Zabraňte vniknutí kovových předmětů dovnitř přístroje. Může se to stát příčinou úrazu elektrickým proudem nebo nesprávné funkce.

Zabraňte vniknutí kapaliny do přístroje. Může se to stát příčinou úrazu elektrickým proudem nebo nesprávné funkce. Pokud k tomu již došlo, okamžitě přístroj odpojte od sítě a obraťte se na odborný servis.

Na přístroj nebo v jeho blízkosti nerozprašujte žádné insekticidy. Obsahují hořlavý plyn, který by ve styku s přístrojem mohl vzplanout.

### UPOZORNĚNÍ:

ABYSTE PŘEDEŠLI NEBEZPEČÍ POŽÁRU, ÚRAZU ELEKTRICKÝM PROUDEM NEBO NEBEZPEČÍ POŠKOZENÍ TONOTO VÝROBKU, CHRAŇTE TOTO ZAŘÍZENÍ PŘED DEŠTĚM, POSTŘÍKÁNÍM, KAPAJÍCÍ VODOU ČI VLHKOSTÍ.

# Простая установка и воспроизведение

## Пункт 1 Расположение

### Компоненты

- а CD-чэнджер/CD-плеер б Звуковой процессор

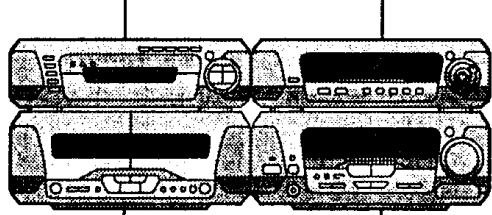

- с Кассетная дека д Тюнер/усилитель

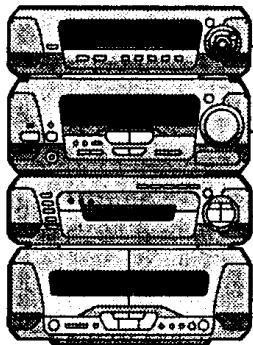

- б Звуковой процессор  
д Тюнер/усилитель  
а CD-чэнджер/CD-плеер  
с Кассетная дека

### Примечание

Не ставьте CD-чэнджер или CD-плеер на тюнер/усилитель. Тепло может привести к повреждению Ваших компакт-дисков.

### Предостережение

- Используйте эти громкоговорители только с рекомендуемой системой. Несоблюдение этого требования может вызвать повреждение усилителя и/или громкоговорителей и может привести к пожару. Если произошло повреждение, или Вы заметили внезапное изменение характера работы, проконсультируйтесь с квалифицированным сервисным специалистом.
- Не пытайтесь произвести настенную установку динамиков каким-либо иным способом, кроме описанного в данной инструкции.

### Если на Вашем телевизоре нарушилась цветопередача

Передние и центральный динамики сконструированы для возможности близкого использования к телевизору, но при использовании некоторых телевизоров и комбинаций установки возможно воздействие на изображение.

Если это произойдет, выключите телевизор приблизительно на 30 минут.

Функция размагничивания экрана ТВ должна устранить проблему. Если проблема не устраняется, то переместите динамики немного дальше от телевизора.

### Примечание

Динамики окружающего звучания не имеют магнитного экранирования. Не размещайте их возле телевизоров, персональных компьютеров или других приборов, легко подвергающихся воздействию магнетизма.

### Динамики

#### Оптимальное расположение

Расстояние: A=B=C=D=E

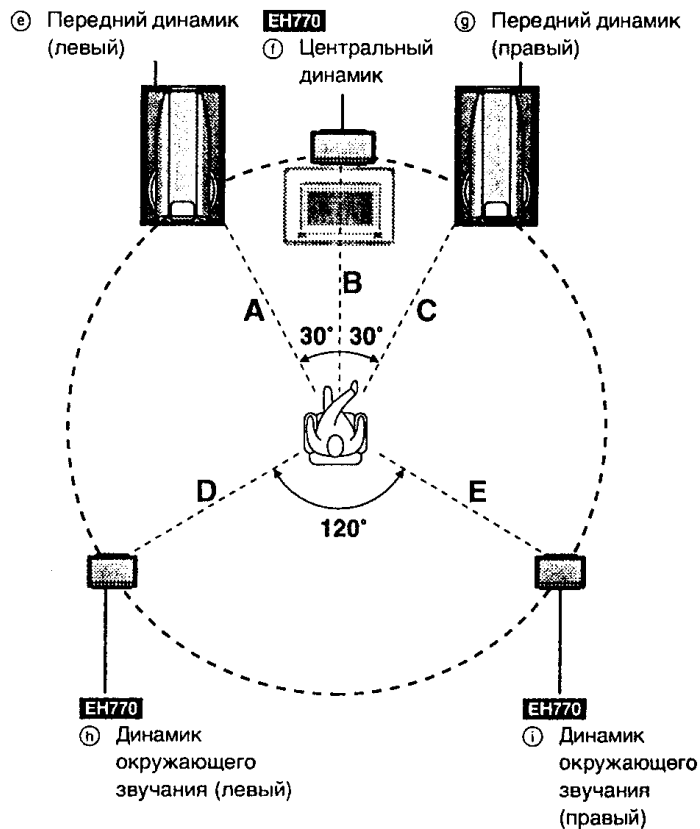

### Используйте только прилагаемые динамики.

Использование других динамиков может повредить аппарат и негативно сказаться на качестве звучания.

### Динамики передние

Левый и правый передние динамики идентичны.

### Динамики окружающего звучания

Расположите динамики окружающего звучания по сторонам от точки прослушивания либо чуть позади нее, в 1 метре над уровнем прослушивания. Разместите динамики так, чтобы логотип Technics был обращен к слушателю.

Эффект в некоторой степени меняется в зависимости от типа музыки и источника звука.

### Если Вам не удастся расположить динамики окружающего звучания согласно рекомендациям

Вы можете установить их рядом с передними динамиками, не потеряв при этом эффект окружающего звучания (→ стр. 44, VIRTUAL REAR SURROUND).

### Крепление на стене

Установите динамик на винтах и затем сдвиньте его вниз, чтобы зафиксировать его положение.

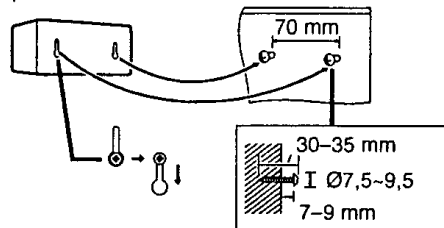

### Примечание

Стена или колонна, к которым крепятся динамики, должна выдерживать вес, равный 5 кг на шуруп.

# Простая установка и воспроизведение

## Пункт 2 Шнуры динамиков

На рисунках показана модель SC-EH770.  
Не подсоединяйте сетевой шнур прежде, чем закончите все остальные подсоединения.

**EH770**

**Центральный динамик и динамики окружающего звучания**

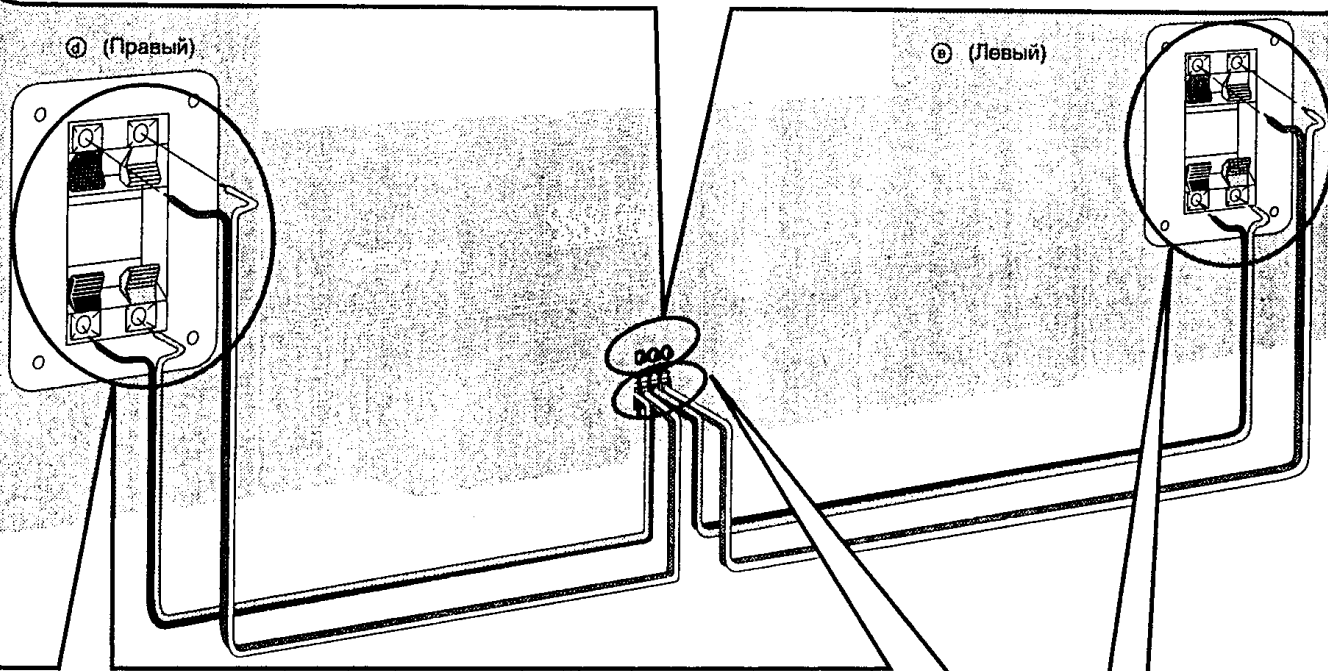
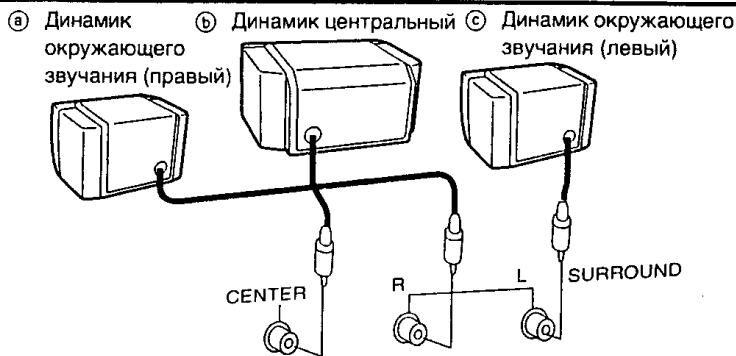

### Передние динамики

Шнуры следует подсоединять к разъемам соответствующего цвета. Сокращения LF и HF обозначают низкую частоту и высокую частоту.

Подсоедините левую сторону (L) тем же способом.

#### Примечание

- Никогда не закорачивайте положительные (+) и отрицательные (-) шнуры динамиков.
- Обязательно подсоединяйте к положительным (+) разъемам только положительные (красные или серые) шнуры, а к отрицательным (-) разъемам — только отрицательные (голубые или черные).

Неправильное подсоединение может привести к повреждению динамиков.

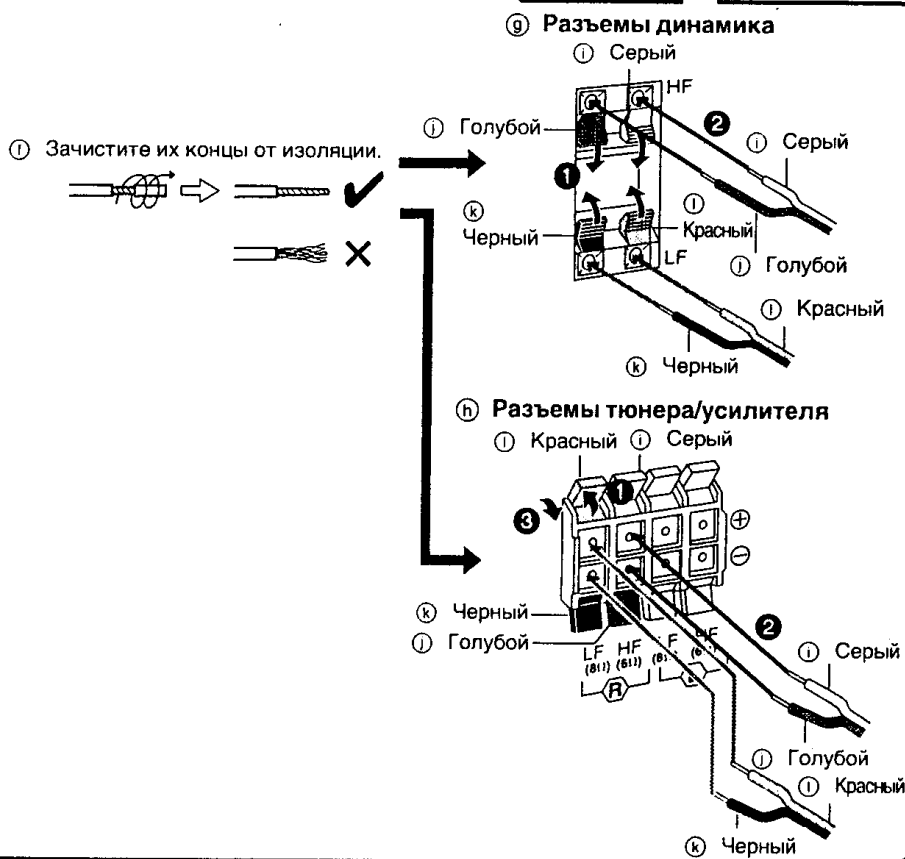

# Простая установка и воспроизведение

## Пункт 3 Антенна

### Внутренняя FM-антенна

Расположите свободный конец антенны так, чтобы обеспечить наилучший прием.

а Липкая лента

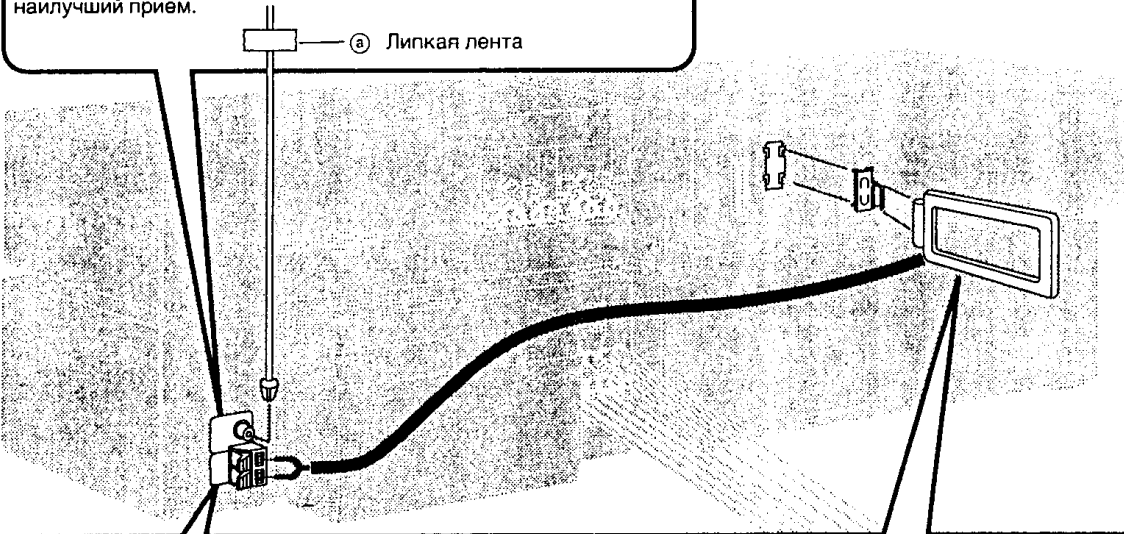

### Внутренняя AM-антенна

б Зачистите их концы от изоляции.

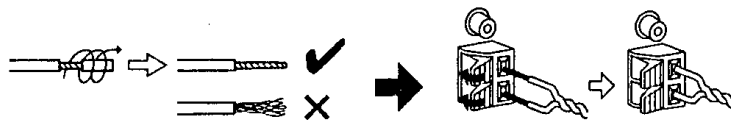

Провод антенны не должен касаться других проводов и кабелей.

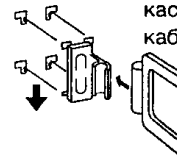

## Пункт 4 Плоские кабели и сетевой шнур

### Плоские кабели

Кабели по возможности должны быть прижаты к задней панели аппарата. Подсоедините штекеры к разъемам того же цвета. Неправильное подсоединение может привести к повреждению динамиков.

с Подсоединение

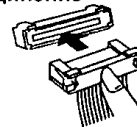

д Отсоединение

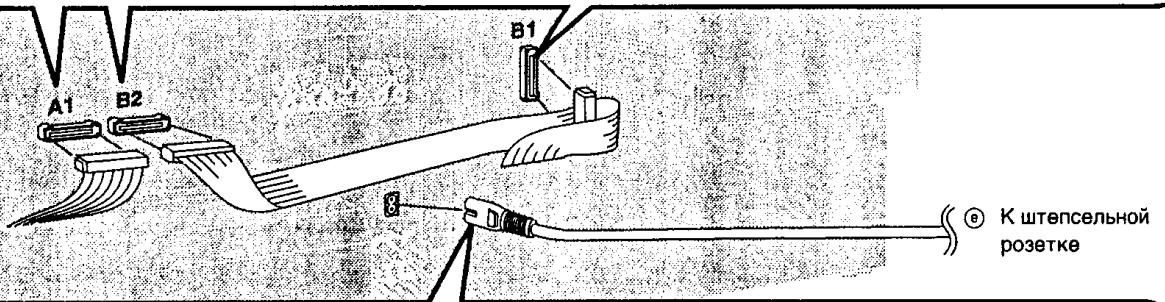
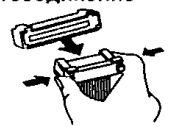

### Сетевой шнур

#### Установка соединителя в гнездо

Даже если соединитель полностью вставлен в гнездо, то в зависимости от типа гнезда часть соединителя может выступать как это показано на рисунке.

Однако это не вызывает никаких проблем с использованием устройства.

Гнездо для кабеля



Приблизительно 6 мм

#### Примечание

Прилагаемый сетевой шнур предназначен только для использования с данным аппаратом. Не используйте его с другим оборудованием.

#### Для справки:

При отсоединении сетевого шнура запрограммированные данные, за исключением установок времени, сохраняются в памяти аппарата до двух недель.

# Простая установка и воспроизведение

## — Прослушивание CD —

# 2

**EH770**

Нажмите кнопку **DIRECT OPEN** [DISC 1]–[DISC 5] и загрузите CD.

**EH570**

Нажмите кнопку [**▲**, OPEN/CLOSE] и загрузите CD.

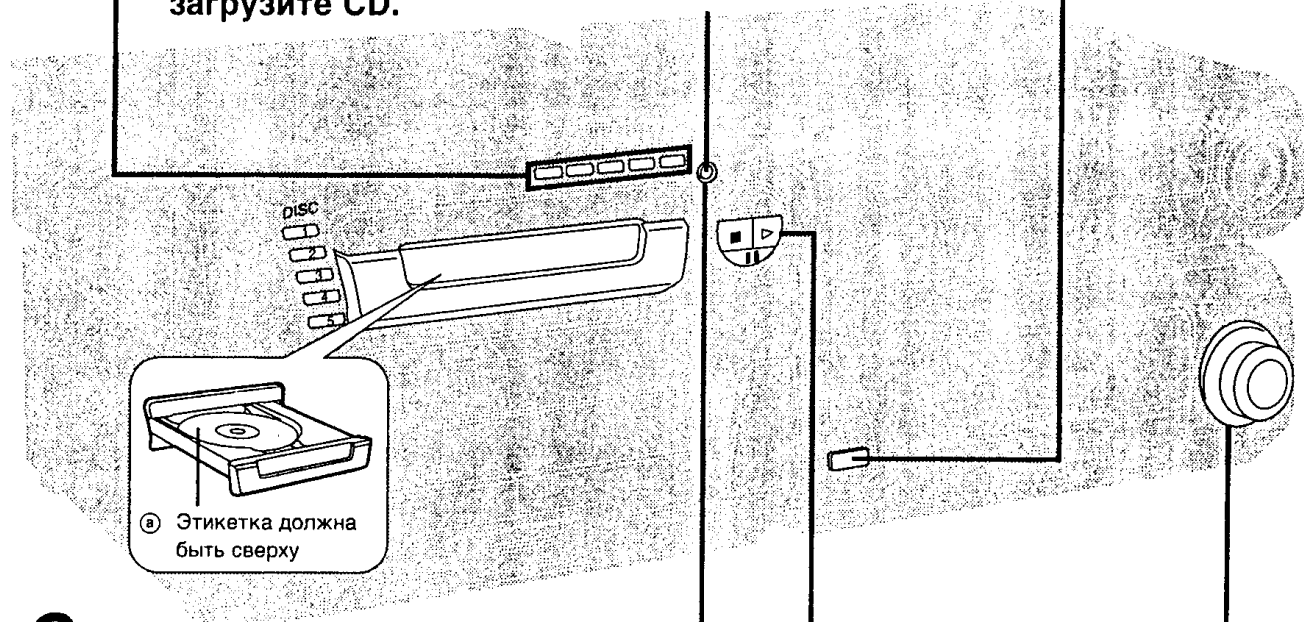

a Этикетка должна быть сверху

# 3

Нажмите кнопку [**▲**, OPEN/CLOSE], чтобы закрыть дисковую карусель.

**EH770** Повторите пункты 2 и 3, чтобы загрузить другие лотки. Высвечивается, когда аппарат находится в режиме CD.

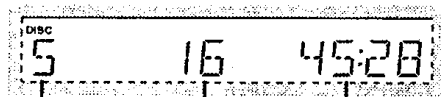

- b **EH770** Номер диска    c Общее количество треков    d Суммарное время воспроизведения

# 4

Нажмите кнопку [**▶**], чтобы начать воспроизведение.

**EH770**

Воспроизведение начинается с первого трека диска в активном лотке и заканчивается последним треком последнего диска (см. ниже).

Нажав одну из кнопок [DISC, 1–5], Вы можете начать воспроизведение с желаемого диска.

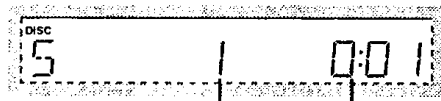

- e Номер трека    f Время с начала воспроизведения

# 1

Нажмите кнопку [**⏻/⏷**], чтобы включить аппарат.

# 5

Отрегулируйте уровень громкости.

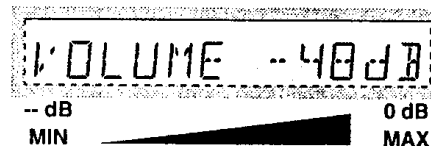

### Чтобы остановить воспроизведение диска

Нажмите кнопку [**■**].

### Чтобы временно приостановить воспроизведение

Во время воспроизведения нажмите кнопку [**⏸**].

Начнет мигать индикатор "**>**".

Нажмите кнопку [**⏸**] или кнопку [**▶**], чтобы возобновить воспроизведение.

### Примечание

**EH770**

Во время воспроизведения CD невозможно менять компакт-диски в других лотках.

### Последний диск **EH770**

Например, если воспроизведение началось с диска 4, то последним станет диск 3.

Порядок следования: Диск 4→5→1→2→3

### На дисплее появилась индикация "NO DISC"

Это означает, что аппарат находится в режиме воспроизведения CD, но в активном лотке\* (SC-EH770) или в плейере (SC-EH570) не загружен CD.

\*Когда Вы нажмете кнопку [**▶**], диск в позиции воспроизведения готов к немедленному воспроизведению.

## A

EH770

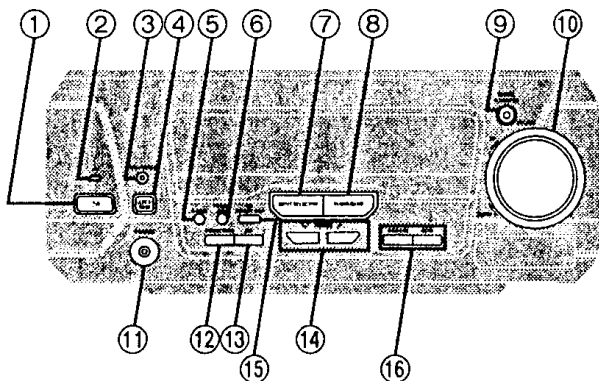

EH570

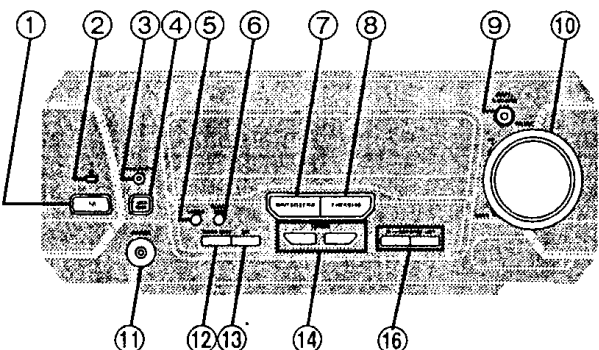

## B

EH770

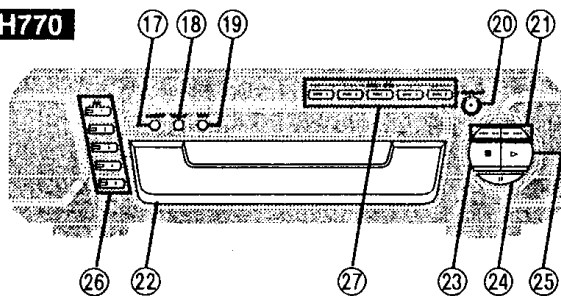

EH570

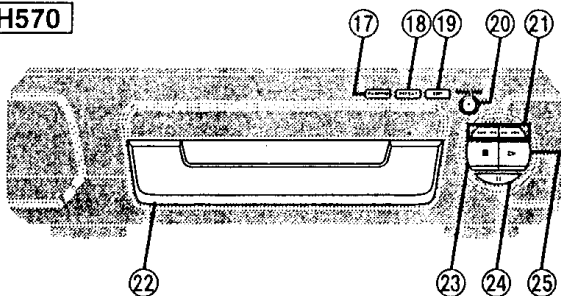

## C

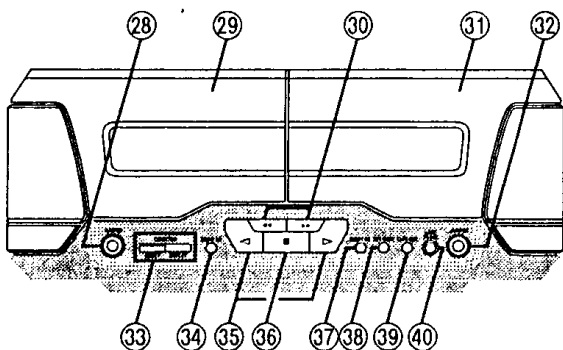

## A Тюнер/усилитель

- ① Включатель питания standby/on (⏻/⏻) ..... 12  
Нажмите включатель, чтобы переключить аппарат из режима "включено" в режим ожидания и наоборот. В режиме ожидания аппарат тем не менее потребляет небольшое количество электроэнергии.
- ② Индикатор режима ожидания (⏻)  
Если аппарат подключен к сети переменного тока, то этот индикатор горит в режиме ожидания и гаснет при включении аппарата.
- ③ Кнопка и индикатор таймера воспроизведения/таймера записи (⏻PLAY/⏻REC) ..... 52, 54
- ④ Кнопка часов/таймера (CLOCK/TIMER) ..... 18, 52, 54
- ⑤ Кнопка демонстрации (-DEMO) ..... 16
- ⑥ Кнопка выбора режима FM (FM AUTO/MONO) ..... 26
- ⑦ Кнопка выбора входного источника (INPUT SELECTOR) ..... 62
- ⑧ Кнопка выбора тюнера/диапазона (TUNER/BAND) ..... 26
- ⑨ Кнопка и индикатор цифрового супервуфера (DIGITAL S.WOOFER) ..... 32
- ⑩ Регулятор уровня громкости (VOLUME) ..... 12
- ⑪ Гнездо наушников (PHONES) ..... 58
- ⑫ Кнопка выбора режима настройки (TUNING MODE) ..... 26
- ⑬ Кнопка установки (SET) ..... 18, 28
- ⑭ Кнопки настройки (v, ^ TUNING) ..... 18, 26
- ⑮ **EH770**  
Кнопка 6-канального дискретного входа (6CH DISCRETE INPUT) ..... 40
- ⑯ Кнопки выбора режима индикации RDS (RDS, PS-DISP MODE-PTY) ..... 26

## B CD-чэнджер/CD-плеер

- ⑰ Кнопка режима произвольного воспроизведения (RANDOM) ..... 24
- ⑱ Кнопка повтора (REPEAT) ..... 24
- ⑲ Кнопка монтажа CD (EDIT) ..... 48
- ⑳ Кнопка открытия/закрывания дисковой карусели (▲, OPEN/CLOSE) ..... 12
- ㉑ Кнопки пропуска/поиска (◀◀/▶▶) ..... 20
- ㉒ Дисковая карусель
- ㉓ Кнопка остановки (■) ..... 12
- ㉔ Кнопка паузы (⏸) ..... 12
- ㉕ Кнопка и индикатор воспроизведения (▶) ..... 12  
Цвет индикатора зависит от режима работы аппарата.  
В режиме остановки: оранжевый  
В режиме воспроизведения: зеленый  
В режиме паузы: индикатор мигает

**EH770**

- ㉖ Кнопки и индикаторы выбора диска (DISC, 1-5) ..... 12  
Зеленый: указывает на то, что карусель готова к воспроизведению установленного в ней диска или готова к открытию.
- ㉗ Кнопки непосредственного открывания дисковой карусели (DIRECT OPEN, DISC 1-DISC 5) ..... 12

## C Кассетная дека

- ㉘ Кнопка открывания кассетоприемника деки 1 (▲ OPEN) ..... 30
- ㉙ Кассетоприемник деки 1
- ㉚ Кнопки ускоренной перемотки вперед/назад, TPS (◀◀, ▶▶) ..... 30
- ㉛ Кассетоприемник деки 2
- ㉜ Кнопка открывания кассетоприемника деки 2 (▲ OPEN) ..... 30
- ㉝ Кнопки сброса счетчика и дисплея (COUNTER, RESET, DISPLAY) ..... 46
- ㉞ Кнопка выбора деки 1/деки 2 (DECK 1/2) ..... 30
- ㉟ Кнопки и индикаторы воспроизведения (◀, ▶) ..... 30  
Цвет индикаторов зависит от режима работы аппарата.  
В режиме остановки, перемотки вперед или назад: оранжевый  
В режиме воспроизведения или записи: зеленый  
В режиме TPS или записи в режиме ожидания: индикатор мигает
- ㊱ Кнопка остановки (■) ..... 30
- ㊲ Кнопка системы шумоподавления Dolby (DOLBY NR) ..... 30
- ㊳ Кнопка выбора режима реверса (REV MODE) ..... 30
- ㊴ Кнопка монтажа ленты (TAPE EDIT) ..... 50
- ㊵ Кнопка паузы во время записи (● REC PAUSE) ..... 48



**A**

EH770

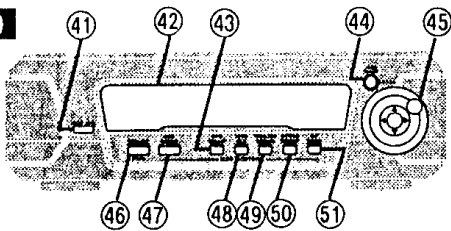

EH570

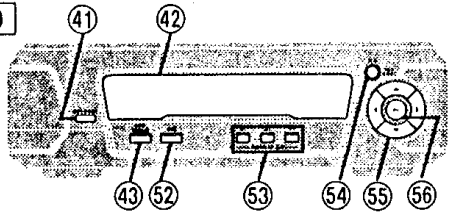

**B**

Иллюстрация показывает пульт дистанционного управления для модели SC-EH770.

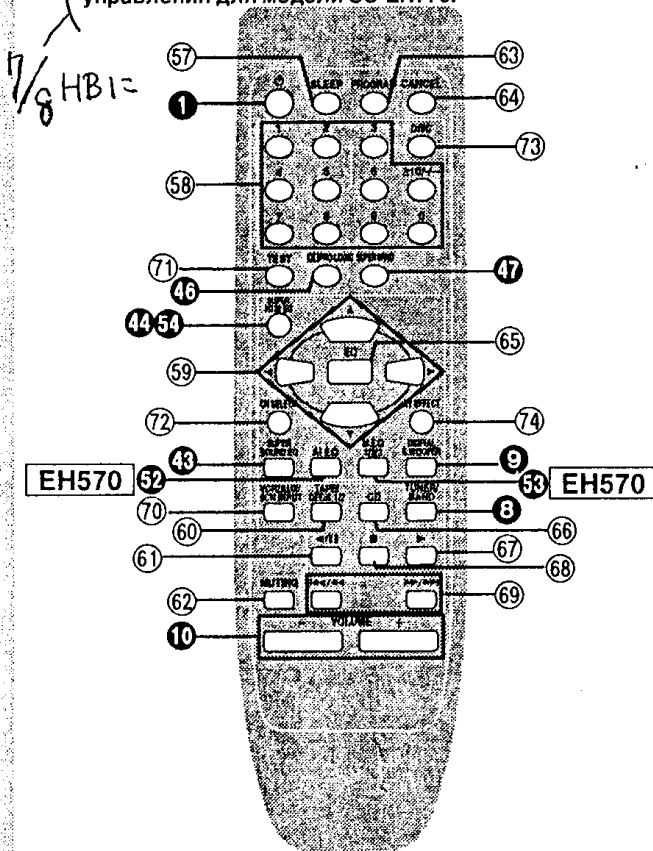

**C**

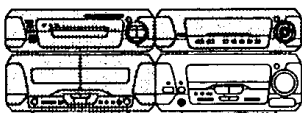

-DEMO

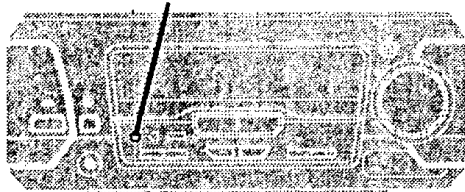

NO DEMO

**A Звуковой процессор**

- 41 Кнопка выбора режима дисплея (DISPLAY MODE) ..... 58
- 42 Дисплей
- 43 Кнопка суперзвука эквалайзера (SUPER SOUND EQ) ..... 32
- EH770**
- 44 Кнопка суперзвука 3D AI EQ (SUPER 3D AI EQ) ..... 34
- 45 Челночный регулятор управления и джойстик (◀, ▶, ▲, ▼, MULTI JOG) ..... 32
- 46 Кнопка и индикатор режима DOLBY PRO LOGIC (DOLBY PRO LOGIC, OFF/ON) ..... 40
- 47 Кнопка и индикатор окружающего звучания режима (SUPER SURROUND) ..... 40
- 48 Кнопка и индикатор режима центрального фокусирующего звучания (CENTER FOCUS) ..... 44
- 49 Кнопка и индикатор режима виртуального окружающего звучания (VIRTUAL REAR SURROUND) ..... 44
- 50 Кнопка и индикатор режима множественного тылового звучания (MULTI REAR SURROUND) ..... 44
- 51 Кнопка и индикатор положения прослушивания (SEAT POSITION) ..... 44
- EH570**
- 52 Кнопка AI EQ (AI EQ) ..... 34
- 53 Кнопки ручного эквалайзера (M1, M2, M3) ..... 34
- 54 Кнопка плоской характеристики (FLAT) ..... 32
- 55 Многофункциональные кнопки (◀, ▶, ▲, ▼, MULTI CONTROL) ..... 34
- 56 Кнопка выбора эквалайзера (EQ) ..... 32

**B Пульт ДУ**

- Кнопки такие как 1 выполняют те же функции, что и органы управления на основном аппарате.
- 57 Кнопка таймера сна (SLEEP) ..... 56
  - 58 Кнопки с цифрами (1-9, 0, ≥ 10/--) ..... 22
  - 59 Кнопки курсора (◀, ▶, ▲, ▼) ..... 42, 44
  - 60 Кнопка выбора кассеты и выбора деки 1/деки 2 (TAPE/DECK 1/2) ..... 30
  - 61 Кнопка паузы CD/воспроизведения кассеты в обратном направлении (◀/||) ..... 12, 30
  - 62 Кнопка приглушения звука (MUTING) ..... 58
  - 63 Кнопка программирования (PROGRAM) ..... 22
  - 64 Кнопка отмены (CANCEL) ..... 22
  - 65 Кнопка выбора эквалайзера (EQ) ..... 32
  - 66 Кнопка выбора компакт-диска в качестве источника (CD) ..... 22, 24
  - 67 Кнопка воспроизведения CD/воспроизведения кассеты вперед (▶) ..... 12, 30
  - 68 Кнопка остановки CD/кассеты (■) ..... 12, 30
  - 69 Кнопки пропуска/поиска CD, быстрой перемотки кассеты вперед/назад (I◀◀/◀◀, ▶▶/▶▶I) ..... 22, 30
  - 70 **EH770**
  - Кнопки выбора входа (VCR/AUX/6CH INPUT) ..... 62
  - EH570**
  - Кнопка внешнего источника (AUX) ..... 62
  - EH770**
  - 71 Кнопка тестирования (TEST) ..... 42
  - 72 Кнопка выбора канала (CH SELECT) ..... 42
  - 73 Кнопка выбора диска (DISC) ..... 22
  - 74 Кнопка выбора аудио/видеоэффектов (AV EFFECT) ..... 44

**C Отключение режима DEMO**

Если часы не установлены, то дисплей находится в режиме демонстрации.

Вы можете сократить потребление электроэнергии в режиме ожидания, выключив функцию демонстрации.

При включенном аппарате:

**Нажмите кнопку [-DEMO] и удерживайте ее до тех пор, пока на дисплее не появится индикация "NO DEMO".**

При каждом нажатии и удержании этой кнопки индикация изменяется следующим образом:  
NO DEMO (откл.) ↔ DEMO (вкл.)

## Пульт ДУ

**A**

R6, AA, UM-3

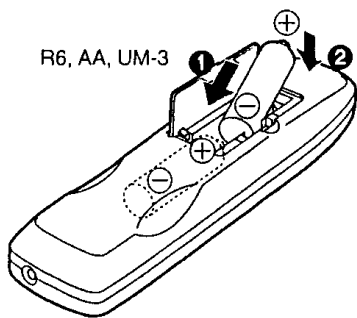

**B**

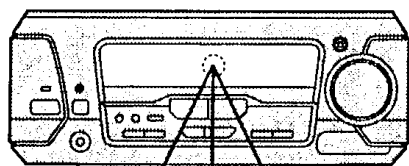

а) Тюнер/усилитель 30° 30° 7m

**C**

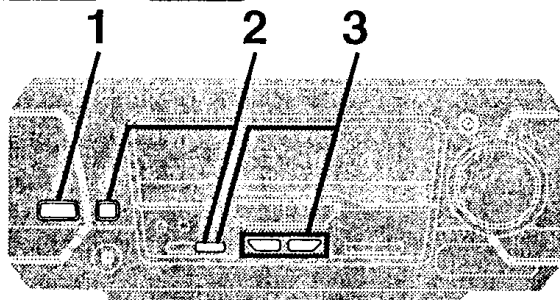
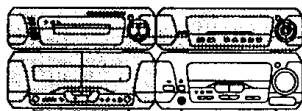

**1**

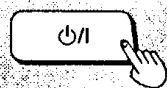

**2**

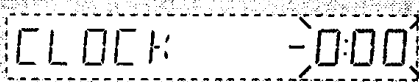

**3**



## A Батарейки

- Поместите батарейки в пульт ДУ, соблюдая полярность (+ и -).
- Не используйте батареи перезаряжаемого типа.

Не:

- устанавливайте вместе старые и новые батарейки;
- устанавливайте вместе батарейки разных типов;
- подвергайте батарейки воздействию высоких температур или открытого пламени;
- разбирайте и не заворачивайте батарейки;
- пытайтесь перезарядить щелочные или марганцевые батарейки;
- используйте батарейки со снятой наружной оболочкой;
- храните вместе с металлическими предметами, такими, как ожерелья.

Неправильное обращение с батарейками может послужить причиной утечки из них электролита, что, в свою очередь, может повредить детали аппарата и привести к возгоранию.

В случае утечки электролита из батареек проконсультируйтесь с Вашим дилером.

В случае попадания электролита на кожу тщательно промойте это место водой.

Вынимайте батарейки из пульта ДУ, если Вы не собираетесь использовать его в течение длительного времени. Храните батарейки в прохладном темном месте.

Замените батарейки, если управление аппаратом с помощью пульта ДУ становится невозможным даже с близкого расстояния.

## B Использование

Направляйте пульт ДУ непосредственно на сенсор сигнала ДУ, избегая препятствий, с расстояния макс. 7 метров.

- Окно излучателя пульта ДУ и сенсор сигнала ДУ на основном аппарате должны быть незапыленными.
- Возможно неправильное срабатывание пульта ДУ, если окно излучателя подвергается сильному световому воздействию, например, попаданию на него прямых солнечных лучей или отражению света от стеклянных дверей шкафов.

Не:

- ставьте тяжелые предметы на пульт ДУ;
- разбирайте пульт ДУ;
- допускайте попадания на пульт ДУ жидкостей.

## C Установка времени

Встроенные часы работают в 24-часовом формате.

Ниже приведен пример установки часов на 16:25 (4:25 после полудня).

**1** Нажмите кнопку [ON/OFF], чтобы включить аппарат.

**2** **1** Нажмите кнопку [CLOCK/TIMER], чтобы выбрать индикацию "CLOCK".

При каждом нажатии кнопки индикация изменяется следующим образом:

CLOCK → ◉PLAY → ◉REC  
↑ Первоначальная индикация ↓

**2** В течение 5 сек

Нажмите кнопку [SET].

**3** **1** Нажимайте кнопку [TUNING (V или ^)], чтобы установить нужное время.

Однократное нажатие этой кнопки изменяет показания времени на одну минуту, а удержание кнопки нажатой быстро изменяет показания времени.

**2** Нажмите кнопку [SET].

Время установлено, и на дисплее вновь изображается первоначальная индикация.

## Отображение часов

Нажмите кнопку [CLOCK/TIMER].

Индикация времени появляется примерно на 5 секунд.

Регулярно выполняйте повторную установку часов для достижения точности.

## Компакт-диски

Относительно основного воспроизведения CD смотрите страницы 12.

### A Выбор CD

Выбирайте диски, промаркированные знаком (ⓐ).

Не:

- используйте CD нестандартной формы (ⓑ);
- наклеивайте на CD дополнительные этикетки или стикеры;
- используйте диски с отклеившимися этикетками и стикерами, или с клеевым составом, находящимся за пределами этикетки или стикера (ⓒ);
- касайтесь поверхности диска футлярами или какими-либо другими предметами;
- пишите что-либо на CD;
- производите очистку CD жидкостями (протирайте мягкой сухой тканью);
- используйте диски с этикетками, напечатанными на обычных принтерах.

### B Во избежание повреждения

Всегда соблюдайте следующие правила.

- Загружайте не более одного диска в каждый лоток (ⓐ).
- Загружайте диски, как показано на рисунке (ⓑ) (для загрузки 8-см дисков (синглов) не требуется адаптер).
- Система должна стоять на ровной плоской поверхности.
- Перед тем, как передвигать систему, обязательно извлеките из всех лотков диски.

Не:

- устанавливайте систему на пачки журналов, наклонные поверхности и т.п.;
- передвигайте систему во время открывания/закрывания лотков, а также при загруженных дисках;
- загружайте в лотки посторонние предметы;
- пользуйтесь чистящими дисками, а также покоробленными или треснувшими дисками.

### C Пропуск и поиск треков

#### Пропуск треков

Нажмите кнопку [⏪/⏩] (назад) или кнопку [⏭/⏮] (вперед).

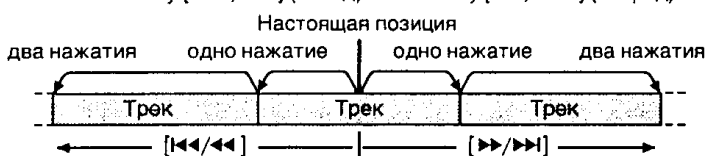

#### Поиск треков

##### Во время воспроизведения

Нажмите и удерживайте кнопку [⏪/⏩] (назад) или кнопку [⏭/⏮] (вперед).

#### Примечание

- Пропуск производится в соответствии с порядком программного воспроизведения (⇒ стр. 22).
- Нельзя переключиться на трек, уже воспроизведенный в произвольном режиме (⇒ стр. 24).
- Поиск производится только среди треков, включенных в списки произвольного или программного воспроизведения.

#### Примечание относительно КД, рассчитанных на запись и перезапись

Аппарат воспроизводит аудио-компакт-диски формата CD-DA, рассчитанные на запись и перезапись, которые после завершения записи финализированы\*. Однако в зависимости от состояния записи возможно, что некоторые диски воспроизводиться не будут.

\*Финализация — это процесс, обеспечивающий возможность воспроизведения аудио-компакт-дисков, рассчитанных на запись и перезапись, на проигрывателях, предназначенных для таких дисков.

A

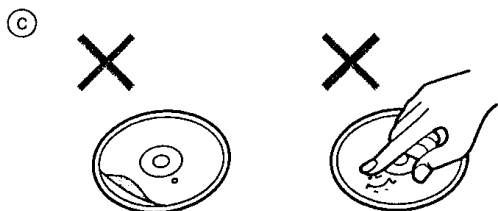
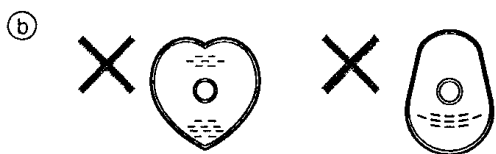

B

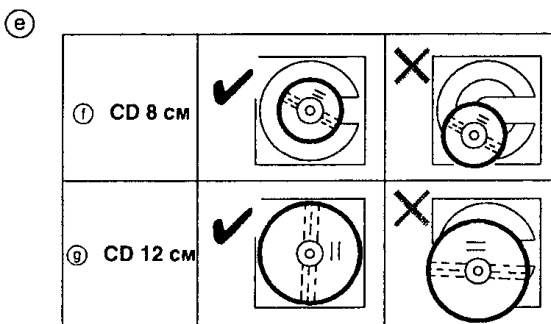
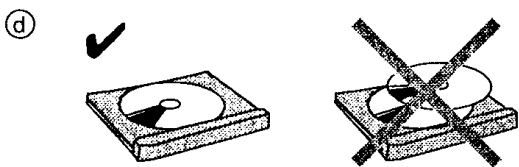

C

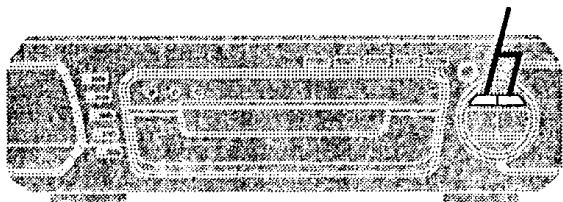
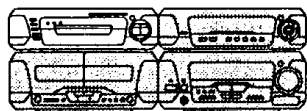

**Программное воспроизведение**

В желаемой последовательности воспроизводятся до 24 выбранных треков.

Только с помощью пульта ДУ

**Подготовительная операция:**

Нажмите кнопку [CD], чтобы перевести аппарат в режим воспроизведения CD.

**1** Нажмите кнопку [PROGRAM].

**2** **EH770**

① Нажмите кнопку [DISC].

② В течение прибл. 10 секунд

Нажмите кнопку [1]–[5], чтобы выбрать желаемый диск.

**3** Выберите желаемый трек при помощи кнопок с цифрами.

Чтобы выбрать трек, номер которого превышает 10, нажмите кнопку [≥10/←], а затем две соответствующие кнопки с цифрами.

Например, для выбора трека 21: [≥10/←]→[2]→[1]

Повторите операции, описанные в пунктах 2–3 (SC-EH770), либо в пункте 3 (SC-EH570), чтобы запрограммировать треки в желаемой последовательности.

На дисплее отображается суммарное время воспроизведения внесенных в программу треков.

**4** Нажмите кнопку [▶].

Все запрограммированные треки будут воспроизведены в заданном порядке.

**Чтобы отключить этот режим**

Нажмите кнопку [PROGRAM].

На дисплее возникает индикация "CLEAR" и воспроизведение треков прекращается.

**На дисплее отображается индикация "FULL"**

Это означает, что были запрограммированы 24 трека.

**На дисплее отображается индикация "--:--" если:**

- суммарное время воспроизведения треков превышает 99 минут 59 секунд;
- в программу внесен трек под номером 25 или выше;
- в программу внесен диск, загруженный в неактивный лоток (SC-EH770).

Программирование и воспроизведение треков в этом случае возможно.

**Проверка содержимого программы**

- ① Нажмите кнопку [CANCEL]. При этом на дисплее появится индикация "CANCEL".
- ② Нажмите кнопку [1◀◀/◀◀] или кнопку [▶▶/▶▶1]. При каждом нажатии кнопки на дисплее выводится индикация номера диска (SC-EH770), номера трека и положения трека в программе.
- ③ Когда на дисплее появится индикация времени воспроизведения, нажмите кнопку [CANCEL]. На дисплее погаснет индикация "CANCEL".

**Чтобы добавить трек в конец программы**

Повторите операции, описанные в пунктах 2–3 (SC-EH770), либо в пункте 3 (SC-EH570).

**Удаление треков из программы**

Заданный трек	1. Нажмите кнопку [CANCEL]. 2. Нажатием кнопку [1◀◀/◀◀] или [▶▶/▶▶1] выберите желаемый трек, затем нажмите кнопку [CANCEL]. 3. Снова нажмите кнопку [CANCEL].
Все треки	В режиме остановки нажмите кнопку [PROGRAM] или кнопку [■].

**Чтобы внести в программу воспроизводимый в данный момент трек**

Нажмите кнопку [PROGRAM]. Аппарат перейдет в режим программного воспроизведения, и текущий трек автоматически будет внесен в программу под номером 1.

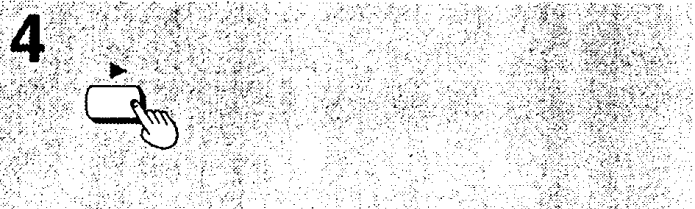
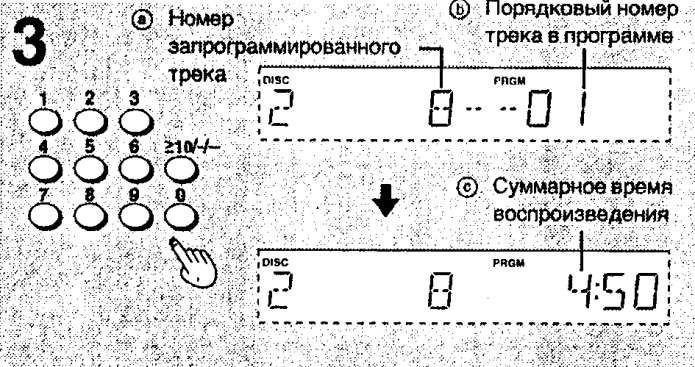
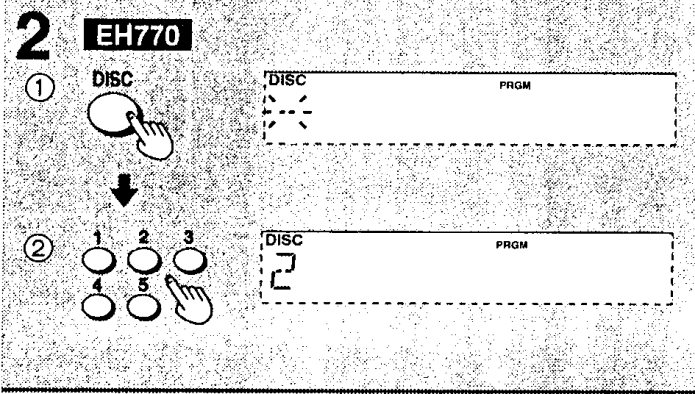
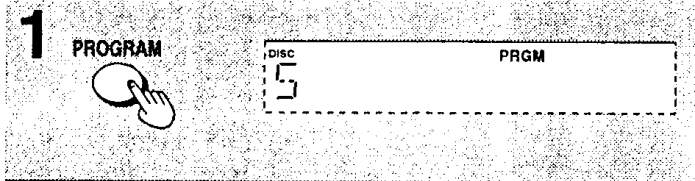
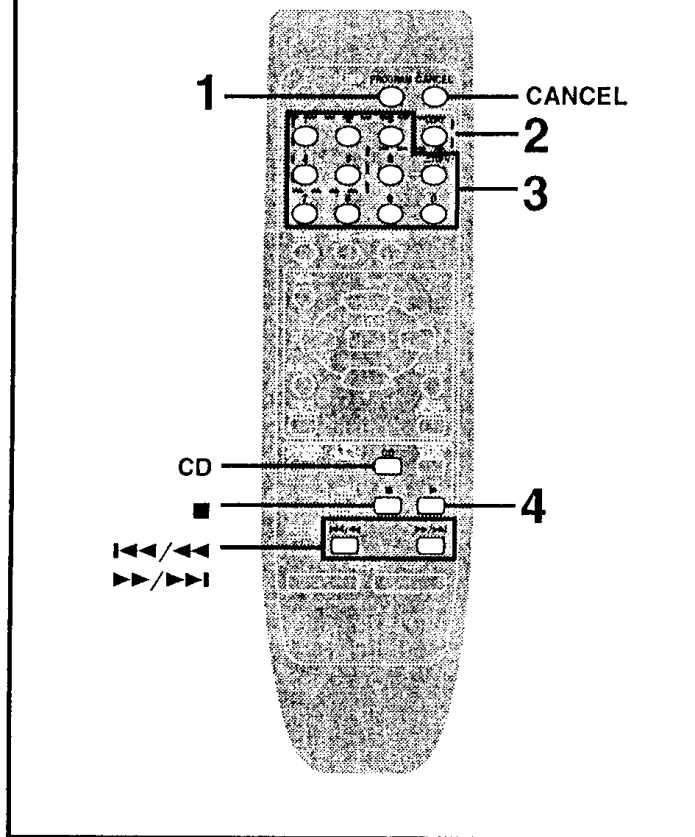

## Компакт-диски

### Подготовительная операция:

Нажатием кнопки [CD] на пульте ДУ или кнопки [INPUT SELECTOR] на тюнере/усилителе выберите на дисплее индикацию "CD".

## A Воспроизведение с прямым доступом

### EH770

Воспроизведение начинается с заданного трека на заданном диске и заканчивается последним треком последнего диска (→ стр. 12).

### EH570

Воспроизведение начинается с заданного трека и заканчивается последним треком диска.

### Только с помощью пульта ДУ

#### 1 EH770

① Нажмите кнопку [DISC].

② В течение прибл. 10 секунд

Нажмите кнопку [1]–[5], чтобы выбрать желаемый диск.

#### 2 Выберите желаемый трек при помощи кнопок с цифрами.

Чтобы выбрать трек, номер которого превышает 10, нажмите кнопку [≥10/---], а затем две соответствующие кнопки с цифрами.

Например, для выбора трека 21: [≥10/---]→[2]→[1]

## B Произвольное воспроизведение

### EH770

Все треки всех дисков воспроизводятся по одному разу в произвольной последовательности.

### EH570

Все треки воспроизводятся по одному разу в произвольной последовательности.

### Нажмите кнопку [RANDOM].

### Чтобы отключить этот режим

Нажмите кнопку [RANDOM].

На дисплее погаснет индикация "RANDOM".

### Для справки:

Если включен режим программного воспроизведения (→ стр. 22), то в произвольной последовательности воспроизводятся треки, включенные в программу.

## C Повторное воспроизведение

### EH770

Повторно воспроизводятся все треки всех дисков либо все треки, включенные в программу.

### EH570

Повторно воспроизводятся все треки, либо запрограммированные треки.

### До или во время воспроизведения нажмите кнопку [REPEAT].

### Чтобы отключить этот режим

Нажмите кнопку [REPEAT].

На дисплее погаснет индикация "↻".

### Для повтора только Вашего любимого трека(ов)

① Запрограммируйте желаемый(-е) трек(и) (→ стр. 22).

② Нажмите кнопку [REPEAT] и удостоверьтесь, что горит индикация "↻".

③ Нажмите кнопку [▷]. Воспроизведение начнется.

A

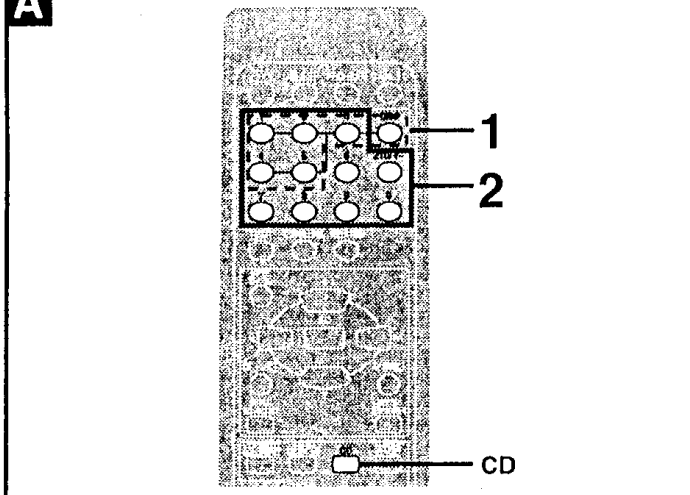

#### 1 EH770

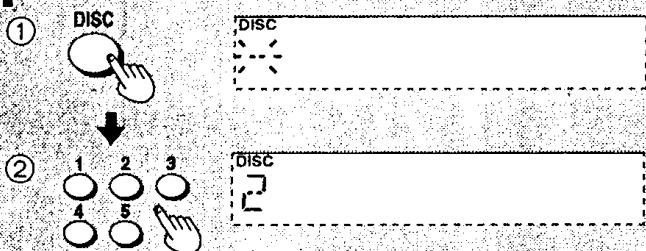

2

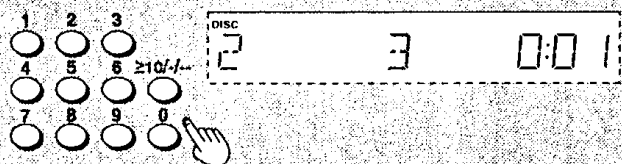

INPUT SELECTOR

#### EH770

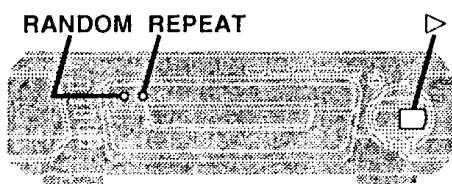

#### EH570

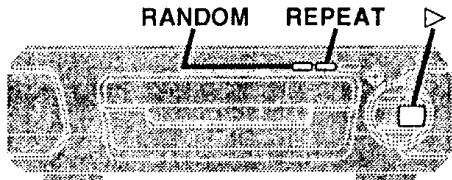

B

#### EH770



#### EH570



C

#### EH770



#### EH570

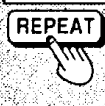

## Радио: ручная настройка

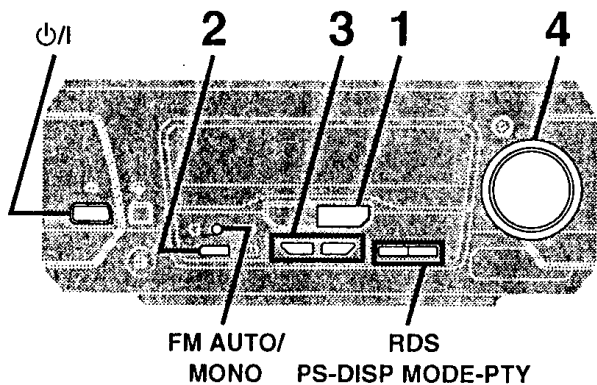
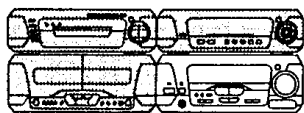

Настройка на радиостанции может производиться как вручную — выбором желаемой частоты, так и предустановкой на различные каналы, что облегчает процесс настройки (= стр. 28).

### Подготовительная операция:

Нажмите кнопку [ON], чтобы включить аппарат.

**1** Нажмите кнопку [TUNER/BAND], чтобы выбрать диапазон "FM" или "AM".

При каждом нажатии кнопки индикация изменяется следующим образом: FM ↔ AM

**2** Нажмите кнопку [TUNING MODE], чтобы выбрать индикацию "MANUAL".

При каждом нажатии кнопки индикация изменяется следующим образом: MANUAL ↔ PRESET

**3** Нажимайте кнопки [TUNING (∨ или ∧)], чтобы настроиться на выбранную радиостанцию.

Если Вы нажмете и держите нажатой кнопку [TUNING (∨ или ∧)] в течение нескольких секунд, частота изменяется автоматически. Изменение останавливается, когда найдена станция.

Оно может также остановиться, если имеются внешние помехи. Нажмите и держите нажатой кнопку [TUNING (∨ или ∧)] для повторного запуска. Вы можете также остановить изменение частоты, нажав кнопку [TUNING (∨ или ∧)].

При успешной настройке на радиостанцию загорится индикатор "TUNED".

При успешной настройке на станцию, вещающую в стерео FM-диапазоне, загорится индикатор "ST".

**4** Отрегулируйте уровень громкости.

### A Если в FM-диапазоне слышен сильный шум

Нажмите кнопку [FM AUTO/MONO], чтобы на дисплее появилась индикация "MONO".

Этот режим улучшает качество звука, если по какой-либо причине происходит плохой прием, однако при этом радиопередачи звучат в монофоническом режиме.

Чтобы отменить этот режим, снова нажмите кнопку [FM AUTO/MONO]. На дисплее погаснет индикация "MONO".

Режим MONO автоматически отключается при изменении частоты.

При прослушивании радиостанций с хорошим качеством приема выключайте режим "MONO". В этом случае стерео- и монофонические радиопередачи воспроизводятся автоматически.

Станции могут быть предустановлены в монофоническом режиме. Произведите эту предустановку вручную (= стр. 28).

### B Вещание в формате RDS

Данный аппарат способен выводить на дисплей текст, передаваемый по радио в формате RDS (система приема радиоданных), распространенном в отдельных регионах.

Если станция, которую Вы слушаете, передает сигналы RDS, то на дисплее будет отображаться индикация "RDS".

### Высвечивание текстовых данных

Нажмите кнопку [PS-DISP MODE], чтобы вывести на дисплей название станции.

Нажмите кнопку [DISP MODE-PTY], чтобы вывести на дисплей название жанра передачи.

При каждом нажатии кнопки индикация изменяется следующим образом:

Частота настройки ↔ индикация PS или PTY

(название станции или жанра передачи)

### Примечание

В условиях плохого приема индикация RDS может отсутствовать.

\*"M.O.R.M" = "Middle of the road music" (приятная на слух, умеренная музыка).

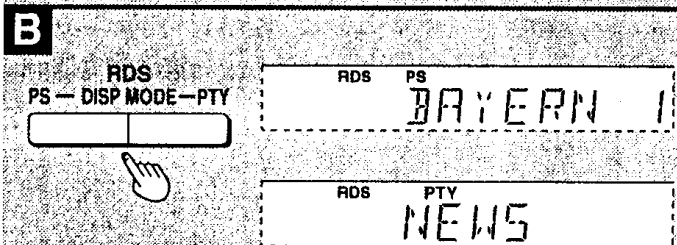
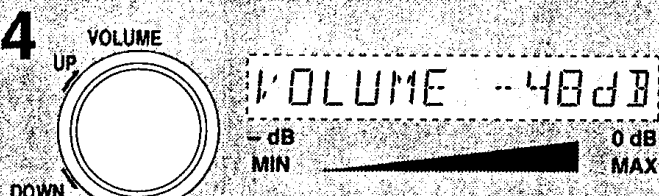
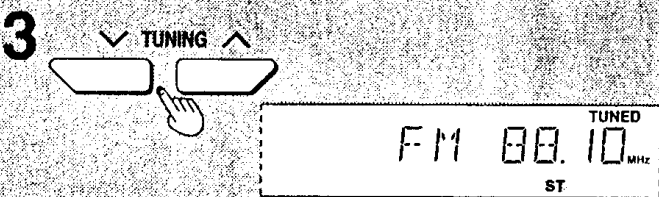
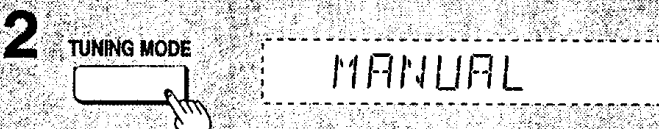
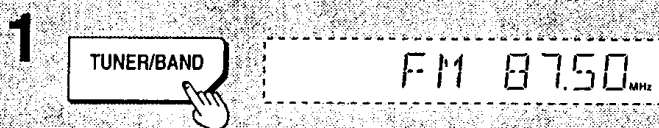

### Индикация на дисплее PTY

NEWS	VARIED	FINANCE	COUNTRY
AFFAIRS	POP M	CHILDREN	NATIONAL
INFO	ROCK M	SOCIAL A	OLDIES
SPORT	M.O.R.M*	RELIGION	FOLK M
EDUCATE	LIGHT M	PHONE IN	DOCUMENT
DRAMA	CLASSICS	TRAVEL	TEST
CULTURE	OTHER M	LEISURE	ALARM
SCIENCE	WEATHER	JAZZ	

## Радио: настройка с предустановкой

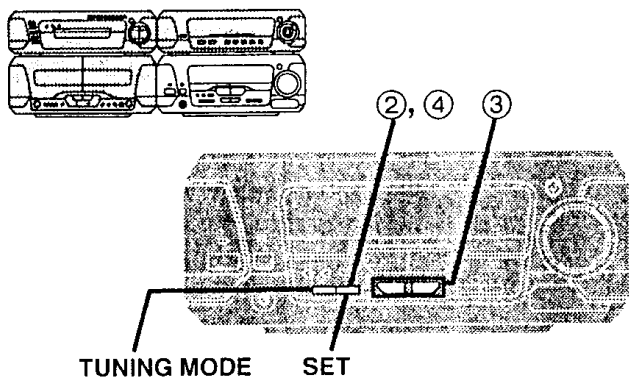

Существует два метода предустановки станций.

### Автоматическая предустановка:

Предустанавливаются станции, которые может принимать тюнер.

### Ручная предустановка:

Вы можете выбирать станции для предустановки и порядок, в котором выполняется их предустановка.

Для предустановки выделено 39 каналов.

## А Автоматическая предустановка

Выполните эти операции отдельно для FM- и для AM-диапазона.

### Подготовительная операция:

Настройте тюнер на частоту, с которой Вы хотите начать предустановку (→ стр. 26).

### Нажмите и удерживайте кнопку [SET].

Отпустите кнопку, когда на дисплее появится индикация "AUTO MEMORY".

Тюнер выполнит предустановку всех доступных станций на отдельные каналы в восходящем порядке. Станции FM-диапазона предустанавливаются на каналы 1–39, а станции AM-диапазона — на каналы 21–39.

По завершении предустановки на дисплее появится индикация "SET OK", и начнется воспроизведение последней предустановленной станции.

Если тюнер не сможет найти ни одной радиостанции, то на дисплее появится индикация "ERROR". В этом случае выполните предустановку вручную (см. ниже).

### Примечание

Если на каналах 21–39 были предустановлены какие-либо FM-станции, то они замещаются AM-станциями.

## В Ручная предустановка

Производите предустановку станций по очереди.

- ① Настройте тюнер на желаемую частоту.
- ② Нажмите кнопку [SET].
- ③ Нажмите кнопку [TUNING (∨ или ∧)], чтобы выбрать канал.
- ④ Нажмите кнопку [SET].

Если на канал повторно предустанавливается станция, то предыдущая предустановленная на этот канал станция стирается.

## С Выбор каналов

### Подготовительная операция:

Нажмите кнопку [⏻], чтобы включить аппарат.

### С помощью пульта ДУ

- 1 Нажмите кнопку [TUNER/BAND].
- 2 Выберите желаемый канал нажатием одной из кнопок с цифрами.  
Нажатием одной цифры Вы можете выбрать канал с 1 по 9. Для каналов, номера которых больше 10, нажимайте кнопку [≥10/-] , а затем две соответствующие цифровые кнопки. Например, чтобы выбрать канал 21: [≥10/-] → [2] → [1]
- 3 Отрегулируйте уровень громкости.

### На основном аппарате

- ① Нажатием кнопки [TUNING MODE] выведите на дисплей индикацию "PRESET".
- ② Нажимайте кнопку [TUNING (∨ или ∧)], чтобы выбрать канал.

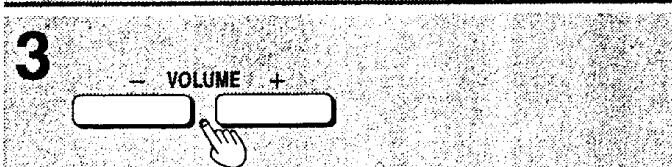
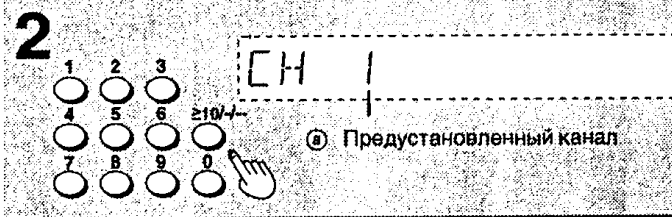
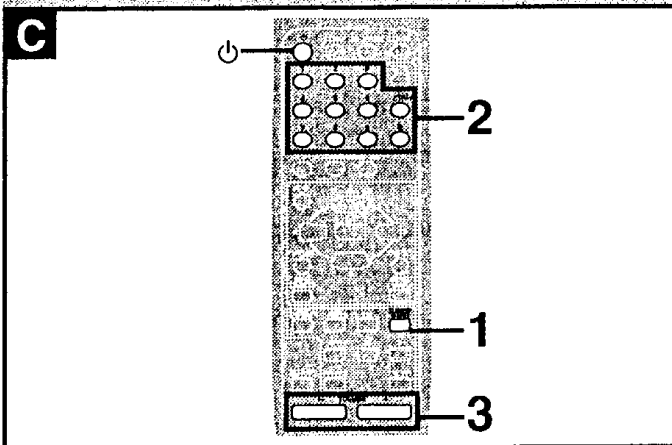
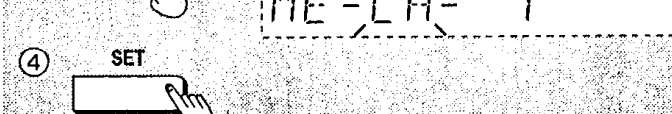
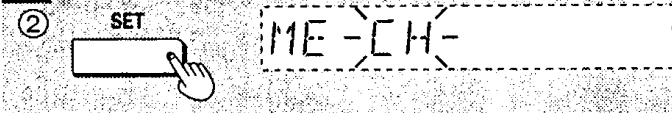
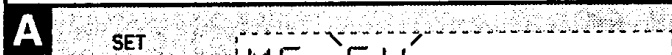

## Кассеты

Относительно выбора ленты смотрите страницу 65.

Подготовительная операция:

Нажмите кнопку [⏻], чтобы включить аппарат.

- 1 Нажмите кнопку [▲ OPEN] на деке 1 или деке 2 и вставьте кассету.  
Закройте держатель рукой.
- 2 Нажмите кнопку [DOLBY NR], чтобы включить (на дисплее появляется индикация "DOLBY NR") или отключить режим DOLBY NR.
- 3 Нажмите кнопку [REV MODE], чтобы выбрать режим реверса.  
При каждом нажатии кнопки режим воспроизведения изменяется следующим образом:  
→: Воспроизводится одна сторона кассеты.  
↔: Воспроизводятся обе стороны кассеты.  
↺↻: Воспроизводятся обе стороны кассеты по 8 раз.
- 4 Нажмите кнопку [◀] (обратное направление) или [▶] (прямое направление).  
Начнется воспроизведение и индикатор загорится зеленым светом.
- 5 Отрегулируйте уровень громкости.

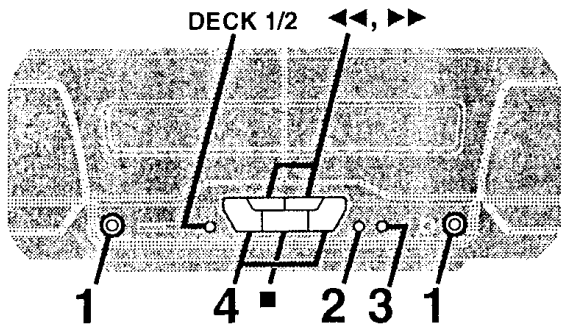
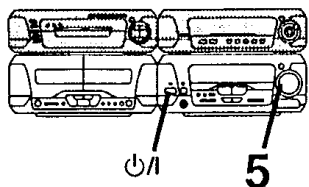

а (Для деки 1)

б (Для деки 2)

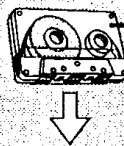
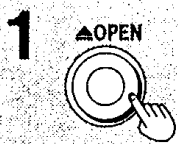

в Передняя сторона  
г Лента обращена вниз

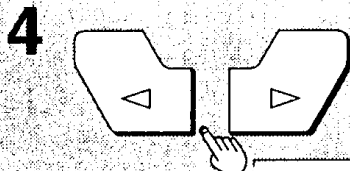
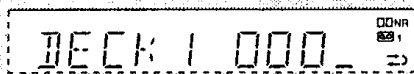
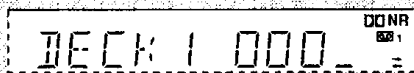
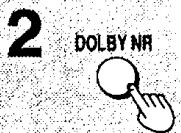

а Направление движения ленты

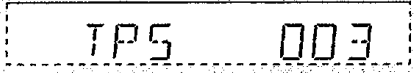
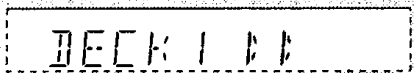
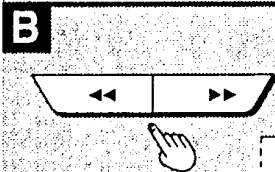
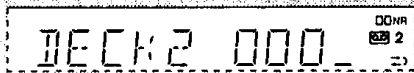
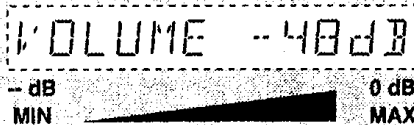
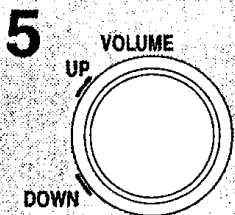
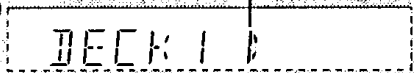

Чтобы остановить воспроизведение кассеты нажмите кнопку [■].

**A** Переключение на другую деку

Нажатием кнопки [DECK 1/2] выберите желаемую деку.

**Для последовательного прослушивания 2 кассет**

Загрузите кассету в каждую деку и выберите индикацию "↺↻". Обе кассеты будут воспроизведены 8 раз по очереди.

**B** Нахождение места на ленте

Быстрая перемотка вперед и назад

В режиме остановки нажмите кнопку [◀◀] или кнопку [▶▶].

Для нахождения начала трека (TPS: Tape program sensor)

Во время воспроизведения нажмите кнопку [◀◀] или кнопку [▶▶].

Воспроизведение возобновляется с начала.

Направление движения ленты	Назад	Вперед
▶	◀◀	▶▶
◀	▶▶	◀◀

• Направление движения ленты в обеих деках сохраняется в системной памяти.

• Во время воспроизведения кассеты в одной деке Вы можете осуществлять быструю перемотку в любую сторону в другой деке. Нажмите кнопку [DECK 1/2], чтобы переключиться с воспроизводящей деки на свободную, затем нажмите кнопку [◀◀] или кнопку [▶▶]. По окончании этой процедуры обязательно нажмите кнопку [DECK 1/2], чтобы снова переключиться на воспроизводящую деку.

**Примечание**

TPS может работать неправильно в следующих ситуациях:

если интервал между треками составляет менее 4 секунд;

если между треками слышен шум;

если внутри трека имеются беззвучные фрагменты.

**Система шумоподавления Dolby**

Система шумоподавления Dolby заглушает шипение, возникающее при воспроизведении магнитных лент. Во время записи она усиливает высокие частоты, а во время воспроизведения — ослабляет их. При записи и воспроизведении магнитной ленты следует пользоваться одной и той же системой шумоподавления. В данном аппарате установлена система Dolby B NR, втрое понижающая уровень шума.

Предварительно записанные кассеты и оборудование маркированные символом "DOLBY NR" используют систему Dolby B NR.

Изготовлено по лицензии фирмы Dolby Laboratories.

Долби, "Dolby" и символ с двойным "D" - товарные знаки фирмы Dolby Laboratories.



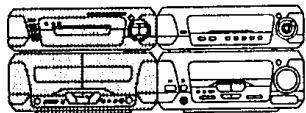

DIGITAL  
S. WOOFER

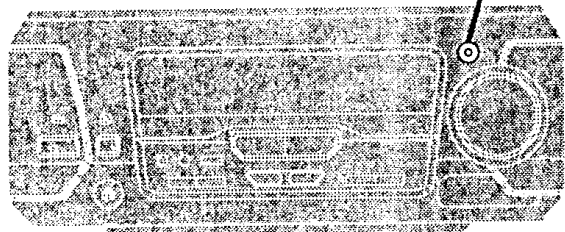

**EH770**

SUPER  
SOUND EQ MULTI JOG

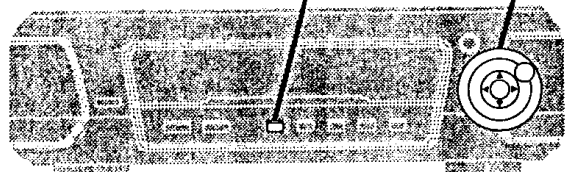

**EH570**

SUPER  
SOUND EQ FLAT EQ

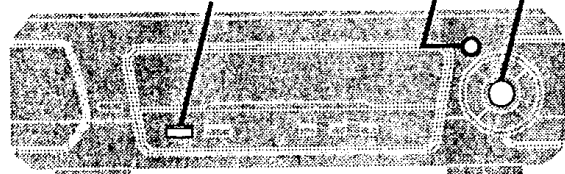

## A Усиление звучания супервуфера

Усиление звучания супервуфера добавляет мощность басу.

**Нажмите кнопку [DIGITAL S.WOOFER].**

Индикатор эффекта загорится зеленым светом.

При каждом нажатии кнопки индикация изменяется следующим образом:

MID (средний уровень) → MAX (высокий уровень) → отмена (выкл)

При прослушивании звука через наушники доступен только один уровень усиления звучания.

**Чтобы отключить этот режим**

Нажмите кнопку [DIGITAL S.WOOFER], чтобы выключить индикацию.

## B Использование суперзвука эквалайзера

Включение суперзвука эквалайзера обеспечивает более мощный звук.

**Нажмите кнопку [SUPER SOUND EQ].**

Индикатор высвечивается зеленым светом.

**Для отмены**

Нажмите кнопку [SUPER SOUND EQ] так, чтобы индикатор высветился оранжевым светом (SC-EH770) или выключился (SC-EH570).

## Управление звуковыми эффектами и качеством звука

**C EH770**

Поверните диск [MULTI JOG], чтобы выбрать нужную установку.

При каждом повороте:

- HEAVY: Добавляет энергии рок-музыке.
- CLEAR: Делает высокие звуки более чистыми.
- SOFT: Для фоновой музыки.
- HALL: Создает эффект прослушивания в просторном зале.
- AI-EQ: Обрабатывает звук эквалайзером акустического образа (→ стр. 34).
- M.EQ: Программирование собственных эффектов (→ стр. 34).
- FLAT: Отменено (все эффекты отключены).

**D EH570**

**Нажмите кнопку [EQ], чтобы выбрать установку.**

При каждом нажатии кнопки индикация изменяется следующим образом:

- HEAVY: Добавляет энергии рок-музыке.
- CLEAR: Делает высокие звуки более чистыми.
- SOFT: Для фоновой музыки.

**С помощью пульта ДУ**

Нажмите кнопку [EQ].

**Чтобы отключить этот режим**

**EH770** Поверните диск [MULTI JOG], чтобы выбрать установку "FLAT".

**EH570** Нажмите кнопку [FLAT].

**Примечание**

**EH770**

Если при использовании эффекта HALL качество звучания источника ухудшается, то отключите этот эффект.

**A**

DIGITAL  
S. WOOFER

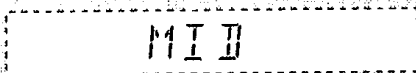

**B**

**EH770**

SUPER  
SOUND EQ



**EH570**

SUPER  
SOUND EQ

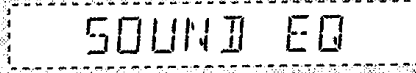
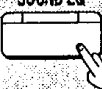

**C**

MULTI JOG

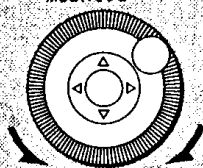

ⓐ (На звуковом процессоре)

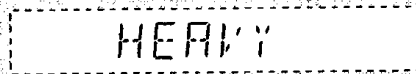
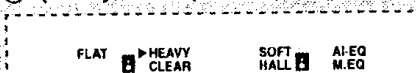

**D**



ⓑ (На звуковом процессоре)

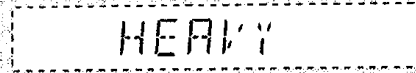
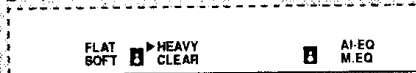

## Управление звуковыми эффектами и качеством звука

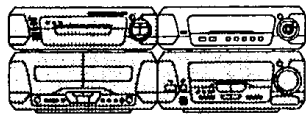

**EH770**



**EH570**

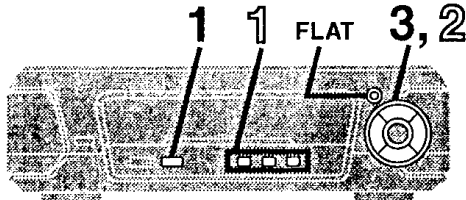

**A**

**1** **EH770** MULTI JOG **EH570** AI EQ

ⓐ (На звуковом процессоре)

FLAT	HEAVY CLEAR	SOFT HALL	AI-EQ
			M.EQ

AI EQ

**2** **EH770** SUPER 3D AI EQ

SUPER  
3D AI 1

**3** **EH770** MULTI JOG **EH570** MULTI CONTROL

HEAVY  
SOFT SHARP  
LIGHT

**B** ⓐ (На звуковом процессоре)

**1** **EH770** MULTI JOG **EH570** M1 M2 M3

FLAT	HEAVY CLEAR	SOFT HALL	AI-EQ
			M.EQ

MANUAL

FLAT	HEAVY CLEAR	AI-EQ
		M.EQ

MANUAL EQ 1

**2** **EH770** MULTI JOG **EH570** MULTI CONTROL

①  
LOW MID HIGH

②

### A Использование эквалайзера акустического образа (AI EQ)

Эквалайзер акустического образа позволяет осуществлять точную настройку таких параметров, как высота тона и глубина звучания.

**1** **EH770** Поверните диск [MULTI JOG], чтобы выбрать положение "AI-EQ".

**EH570** Нажмите кнопку [AI EQ], чтобы выбрать индикацию "AI-EQ".

Индикатор загорится зеленым светом.

**2** **EH770** Нажмите кнопку [SUPER 3D AI EQ], чтобы выбрать уровень окружающего звучания.

При каждом нажатии кнопки индикация изменяется следующим образом:

AI EQ → SUPER 3D AI 1 → SUPER 3D AI 2

SUPER 3D AI 1: Добавляет эффект окружающего звучания к AI EQ.

SUPER 3D AI 2: Добавляет более сильный эффект окружающего звучания к AI EQ.

**3** Отрегулируйте качество звука с помощью кнопок [◀, ▶, ▲, ▼].

Отрегулируйте высоту тона и резкость звучания с помощью кнопок [◀, ▶].

Отрегулируйте глубину звучания с помощью кнопок [▲, ▼]. Примерно через 5 сек на панели дисплея восстановится первоначальная индикация.

Чтобы отключить этот режим

**EH770** Поверните диск [MULTI JOG], чтобы выбрать установку "FLAT".

**EH570** Нажмите кнопку [FLAT].

Индикатор погаснет.

Все внесенные Вами изменения сохраняются в системной памяти и автоматически вызываются из нее при следующем обращении к функции AI EQ.

#### Примечание

**EH770**

• Если при использовании эффекта SUPER 3D AI EQ качество звучания источника ухудшается, то отключите этот эффект.

• Режимы "SUPER 3D AI 1" и "SUPER 3D AI 2" не могут быть выбраны при включенной системе окружающего звучания (→ стр. 36) или радио.

### B Использование ручного эквалайзера (M. EQ)

Программирование собственных звуковых эффектов.

Модель SC-EH570 имеет три ручных эквалайзера.

**1** **EH770** Поверните диск [MULTI JOG], чтобы выбрать положение "M.EQ".

**EH570** Нажмите кнопку [M1], [M2] или [M3] для выбора желаемого эквалайзера.

Индикатор высвечивается зеленым светом.

**2** Измените качество звука звука с помощью кнопок [◀, ▶, ▲, ▼].

① Выберите диапазон звука для регулировки с помощью кнопки [◀] или [▶].

② Подрегулируйте уровень с помощью кнопки [▲] или [▼]. Повторите операции, описанные в пункте 2, чтобы установить желаемое качество звука.

Примерно через 5 сек на дисплее восстановится первоначальная индикация.

Чтобы отключить этот режим

**EH770** Поверните диск [MULTI JOG], чтобы выбрать установку "FLAT".

**EH570** Нажмите кнопку [FLAT].

Индикатор погаснет.

#### Примечание

Все внесенные Вами изменения сохраняются и автоматически вызываются при следующем обращении к функции ручного эквалайзера.

В нижеследующей таблице приведено краткое описание всех функций окружающего звучания, встроенных в данный аппарат. Также здесь перечислены дополнительные функции, предназначенные для обеспечения комфортабельного прослушивания.

## Примечание

- Все нижеперечисленные функции эффективны только при использовании динамиков. При прослушивании через наушники эффект практически не слышен.
- Если использовать эти системы и эффекты окружающего звучания с некоторыми источниками, то качество звучания может ухудшиться. В таком случае выключите систему или эффект окружающего звучания.

Система окружающего звучания	Функции	Область применения
	<ul style="list-style-type: none"> <li>• Данная функция используется для прослушивания источников в формате 5.1ch (например, Dolby Digital или DTS), воспроизводимых на DVD-плеере с выходом 5.1ch и встроенным декодером Dolby Digital/DTS (⇒ стр. 60—подсоединение, стр. 40—эксплуатация).</li> <li>• Подсоедините сабвуфер (не входит в комплект поставки) к разъему SUBWOOFER, чтобы усилить эффект окружающего звучания (⇒ стр. 60).</li> </ul>	<p>Эти символы отмечают DVD, записанные в системе Dolby Digital или DTS.</p> <p>Более подробно о доступных для воспроизведения форматах источников см. инструкцию по использованию подсоединенного оборудования.</p>
	<ul style="list-style-type: none"> <li>• Данный аппарат имеет встроенную схему Dolby Pro Logic, поэтому подсоединив динамики, Вы можете прослушивать источники, закодированные в системе Dolby Surround.</li> <li>• Dolby Pro Logic — это система декодирования, разработанная для улучшенного воспроизведения звука от источников, записанных в системе Dolby Surround. Позиционирование звука было улучшено путем добавления отдельного канала центрального динамика.</li> <li>• Если Ваш DVD-плеер обладает только 2-канальным выходом, то схема Dolby Pro Logic все же позволяет Вам добиться окружающего звучания от источников в формате 5.1ch.</li> </ul>	<p>Этот символ отмечает источники, записанные в системе Dolby Surround.</p> <ul style="list-style-type: none"> <li>• DVD</li> <li>• Лазерный диск</li> <li>• Видеокассета</li> <li>• CD</li> </ul>
	<ul style="list-style-type: none"> <li>• Этот режим добавляет эффекты окружающего звучания к видеоматериалам, которые записаны без использования вышеуказанных систем.</li> <li>• В режиме MOVIE Вы можете отрегулировать уровень громкости динамиков окружающего звучания, чтобы получить наилучший эффект окружающего звучания.</li> </ul> <p>Этот режим добавляет эффекты окружающего звучания к обычным стереофоническим источникам музыки.</p>	<p>Любой стереофонический источник звука, за исключением радио.</p> <ul style="list-style-type: none"> <li>• Видеокассета</li> <li>• CD</li> <li>• Аудиокассета</li> </ul>

“DTS” и “DTS Digital Surround” являются торговыми марками компании Digital Theater Systems, Inc.

Изготовлено по лицензии фирмы Dolby Laboratories. Долби, “Dolby”, “Pro Logic” и символ с двойным “D”-товарные знаки фирмы Dolby Laboratories.

Когда Вы включите одну из систем окружающего звучания, также высвечивается индикатор для дополнительных эффектов, которые Вы можете использовать.

### Дополнительные эффекты

- Ⓐ CENTER FOCUS  
(Центрированное звучание)
- Ⓑ VIRTUAL REAR SURROUND  
(Виртуальные тыловые динамики окружающего звучания)
- Ⓒ MULTI REAR SURROUND  
(Множественные тыловые динамики окружающего звучания)
- Ⓓ SEAT POSITION  
(Положение прослушивания)

- Ⓐ CENTER FOCUS  
(Центрированное звучание)
- Ⓑ VIRTUAL REAR SURROUND  
(Виртуальные тыловые динамики окружающего звучания)
- Ⓒ MULTI REAR SURROUND  
(Множественные тыловые динамики окружающего звучания)
- Ⓓ SEAT POSITION  
(Положение прослушивания)

- Ⓑ VIRTUAL REAR SURROUND  
(Виртуальные тыловые динамики окружающего звучания)
- Ⓒ MULTI REAR SURROUND  
(Множественные тыловые динамики окружающего звучания)
- Ⓓ SEAT POSITION  
(Положение прослушивания)

#### Ⓐ CENTER FOCUS (⇒ стр. 44)

- Этот режим создает ощущение того, что звук центрального динамика исходит из телевизора.
- Центральный динамик при этом должен быть установлен сверху над телевизором.

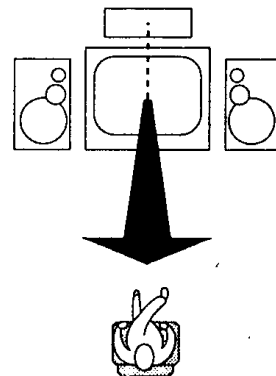

#### Ⓑ VIRTUAL REAR SURROUND (⇒ стр. 44)

- Этот режим удобен, если из-за планировки комнаты Вам придется ставить динамики окружающего звучания поблизости от передних динамиков.
- Этот режим создает ощущение того, что динамики окружающего звучания расположены позади Вас.

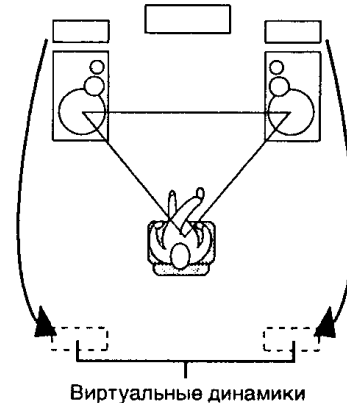

#### Ⓒ MULTI REAR SURROUND (⇒ стр. 44)

Этот режим создает ощущение того, что в Вашей комнате находится множество динамиков окружающего звучания, и создает атмосферу просмотра в зале кинотеатра.

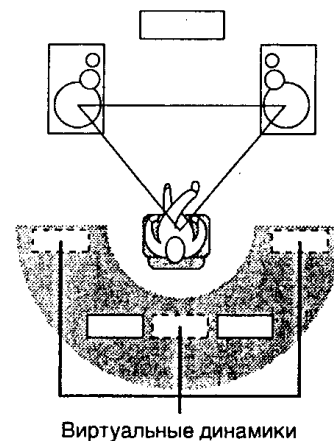

#### Ⓓ SEAT POSITION (⇒ стр. 44)

Эта функция помогает обеспечивать оптимальный режим прослушивания, даже если слушатель передвигается по комнате.

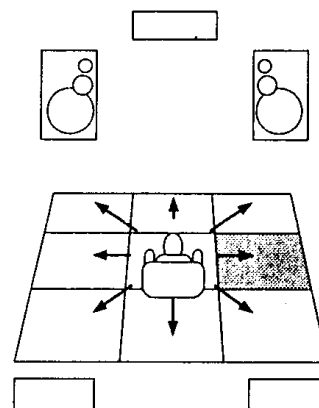

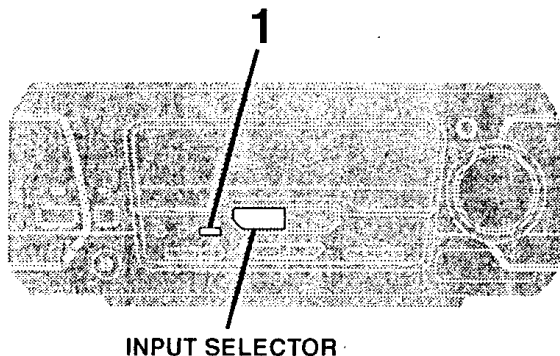
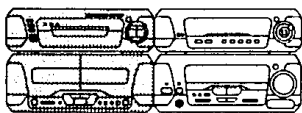

INPUT SELECTOR

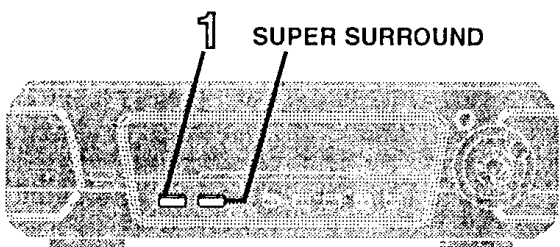

SUPER SURROUND

## Использование эффекта окружающего звучания **EH770**

Относительно регулировки уровня динамиков смотрите страницу 42.

### A 6CH DISCRETE INPUT

**Подготовительная операция:**

Подсоедините к аппарату DVD-плеер со встроенным декодером Dolby Digital или DTS (→ стр. 60).

- 1 Нажмите кнопку [6CH DISCRETE INPUT].
- 2 Выполните воспроизведение источника в формате Dolby Digital или DTS.

**С помощью пульта ДУ**

Нажмите кнопку [VCR/AUX/6CH INPUT] для выбора установки "6CH INPUT".

**Чтобы отключить этот режим**

Нажмите кнопку [INPUT SELECTOR], чтобы выбрать другой источник.

#### Примечание

В режиме 6CH DISCRETE INPUT запись не производится. Чтобы производить запись на DVD, убедитесь в том, что DVD-плеер подсоединен к разъемам AUX (DVD), и нажатием кнопки [INPUT SELECTOR] выберите индикацию "AUX (DVD)" (→ стр. 62).

### B DOLBY PRO LOGIC

- 1 Нажмите кнопку [DOLBY PRO LOGIC, OFF/ON].  
Индикатор загорится зеленым светом.

- 2 Начните воспроизведение источника в формате Dolby Surround.

**Чтобы отключить этот режим**

Нажмите кнопку [DOLBY PRO LOGIC, OFF/ON], чтобы индикатор погас.

### C SUPER SURROUND

Нажмите кнопку [SUPER SURROUND] и выберите индикацию "MOVIE" (режим "ВИДЕО") или "MUSIC" (режим "МУЗЫКА").

Индикатор загорится зеленым светом.

При каждом нажатии кнопки индикация изменяется следующим образом:

MUSIC → MOVIE → STEREO SOUND (выкл)

**Чтобы отключить этот режим**

Нажмите кнопку [SUPER SURROUND], чтобы выбрать индикацию "STEREO SOUND".

Индикатор погаснет.

#### A

1

6CH DISCRETE INPUT



--6CH INPUT--

#### B

1

DOLBY PRO LOGIC

OFF/ON



DOLBY



PRO LOGIC

#### C

SUPER SURROUND

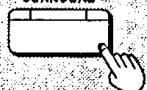

MUSIC

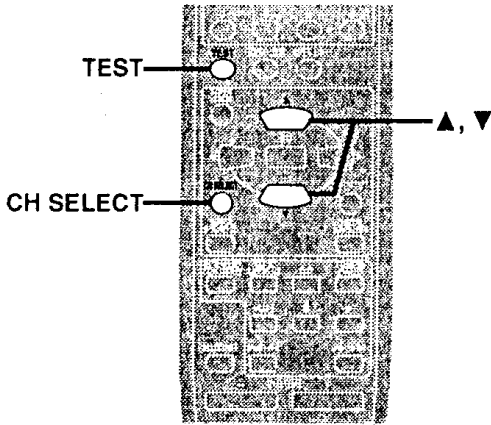

**Регулировка уровня громкости динамиков**

**6CH DISCRETE INPUT, DOLBY PRO LOGIC**

Если при прослушивании источника уровень громкости динамиков заметно различается, то его следует привести к единому значению для всех динамиков.

**6CH DISCRETE INPUT:** Подрегулируйте во время прослушивания источника окружающего звучания.

Если Ваш DVD плеер способен подавать на выход тестовый сигнал, Вы можете использовать его вместо воспроизводящего источника.

**DOLBY PRO LOGIC:** Подрегулируйте во время прослушивания тестового сигнала.

**Подготовительная операция:**

Установите уровень громкости передних динамиков, обычно используемый для прослушивания источника.

**С помощью пульта ду**

**① 6CH DISCRETE INPUT**

Нажмите кнопку [CH SELECT] для выбора динамика. При каждом нажатии кнопки изменяется канал динамика.

**DOLBY PRO LOGIC**

Нажмите кнопку [TEST].

Тестовый сигнал является выходным сигналом по порядку с каждого динамика.

Для остановки тестового сигнала нажмите кнопку [TEST] снова.

Lch: Левый передний динамик

Cch: Центральный динамик

Rch: Правый передний динамик

RSch: Правый динамик окружающего звучания

LSch: Левый динамик окружающего звучания

SWch: Сабвуфер (6CH DISCRETE INPUT: только когда он подсоединен)

•Канал окружающего звучания для Dolby Pro Logic является монофоническим так, что вместо обычного индикатора появляется индикатор "Sch".

- ② Нажмите кнопку [▲], чтобы повысить уровень громкости динамика, или кнопку [▼], чтобы понизить уровень громкости динамика.

**SUPER SURROUND**

При воспроизведении источника

1. Нажмите кнопку [CH SELECT].

2. Нажмите кнопку [▲], чтобы повысить уровень громкости динамика, или кнопку [▼], чтобы понизить уровень громкости динамика.

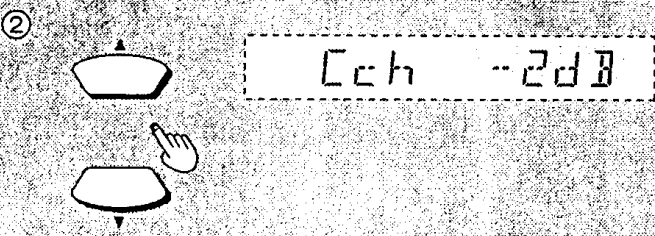
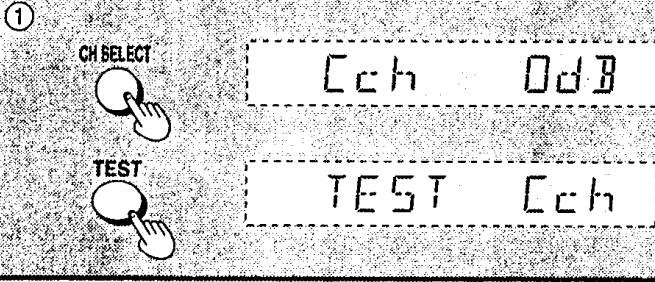

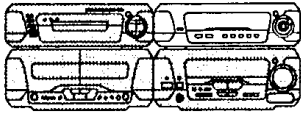

VIRTUAL REAR SURROUND 1 2

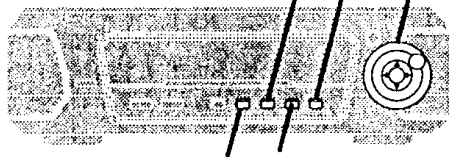

CENTER MULTI REAR FOCUS SURROUND

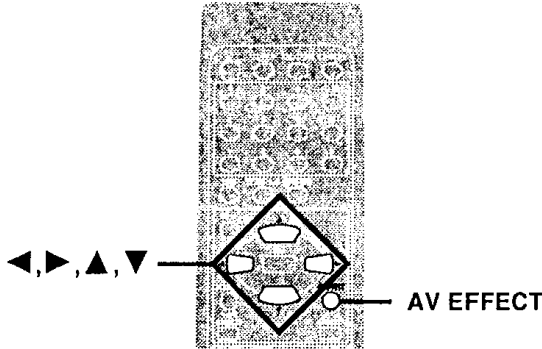

**A**

CENTER FOCUS



CENTER FOCUS

**B**

VIRTUAL REAR SURROUND



VIRTUAL REAR SURROUND

**C**

MULTI REAR SURROUND



MULTI REAR SURROUND

**D**

1 SEAT POSITION

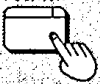

ⓐ (На звуковом процессоре)



SEAT → POSITION

2 MULTI JOG

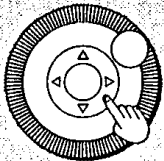

**E**

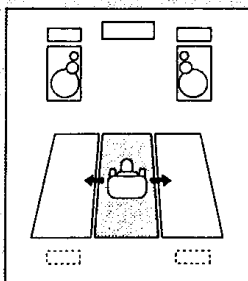

## Эффекты окружающего звучания

**EN770**

Возможно использование этих эффектов с системами окружающего звучания, описанными на стр. 40. Обращайтесь к таблице на страницах 36 и 37 относительно подробностей о том, использование каких эффектов возможно.

Эти эффекты доступны для использования только тогда, когда горят их индикаторы.

### **A** CENTER FOCUS

**Нажмите кнопку [CENTER FOCUS].**

Индикатор эффекта загорится зеленым светом.

**Чтобы отключить этот режим**

Нажмите кнопку [CENTER FOCUS], чтобы индикатор эффекта загорелся оранжевым светом.

**С помощью пульта ДУ**

- ① Нажмите кнопку [AV EFFECT].
- ② Нажмите кнопку [◀] или кнопку [▶], чтобы индикатор CENTER FOCUS начал мигать.
- ③ Нажмите кнопку [▲] (Откл.) либо кнопку [▼] (Вкл.).

### **B** VIRTUAL REAR SURROUND

**Нажмите кнопку [VIRTUAL REAR SURROUND].**

Индикатор эффекта загорится зеленым светом.

**Чтобы отключить этот режим**

Нажмите кнопку [VIRTUAL REAR SURROUND], чтобы индикатор эффекта загорелся оранжевым светом.

**С помощью пульта ДУ**

- ① Нажмите кнопку [AV EFFECT].
- ② Нажмите кнопку [◀] или кнопку [▶], чтобы индикатор VIRTUAL REAR SURROUND начал мигать.
- ③ Нажмите кнопку [▲] (Откл.) или кнопку [▼] (Вкл.).

### **C** MULTI REAR SURROUND

**Нажмите кнопку [MULTI REAR SURROUND].**

Индикатор эффекта загорится зеленым светом.

**Чтобы отключить этот режим**

Нажмите кнопку [MULTI REAR SURROUND], чтобы индикатор эффекта загорелся оранжевым светом.

**С помощью пульта ДУ**

- ① Нажмите кнопку [AV EFFECT].
- ② Нажмите кнопку [◀] или кнопку [▶], чтобы индикатор MULTI REAR SURROUND начал мигать.
- ③ Нажмите кнопку [▲] (Откл.) или кнопку [▼] (Вкл.).

### **D** SEAT POSITION

**1 Нажмите кнопку [SEAT POSITION].**

Индикатор начнет мигать зеленым светом.

**2 Пока индикатор мигает (в течение 10 секунд)**

**Отрегулируйте положение прослушивания с помощью кнопок [◀, ▶, ▲, ▼].**

**Чтобы отключить этот режим**

1. Нажмите кнопку [SEAT POSITION], чтобы индикатор эффекта начал мигать.
2. Пока индикатор эффекта мигает, снова нажмите кнопку [SEAT POSITION], чтобы индикатор загорелся оранжевым светом.

**С помощью пульта ДУ**

- ① Нажмите кнопку [AV EFFECT].
- ② Нажмите кнопку [◀] или кнопку [▶], чтобы индикатор SEAT POSITION начал мигать.
- ③ Нажмите кнопку [▲] (вкл.).
- ④ Отрегулируйте положение прослушивания с помощью кнопок [◀, ▶, ▲, ▼].

Чтобы отключить эту функцию, после выполнения операций, описанных в пунктах ① и ②, нажмите кнопку [▼] (при этом индикатор должен загореться оранжевым светом).

#### **Примечания**

- Позиция прослушивания запоминается аппаратом, и она активизируется, когда Вы снова включите позицию прослушивания.
- При использовании виртуального заднего окружающего звучания, позиция прослушивания изменяется с тремя горизонтальными шагами. **E**

## Перед началом записи (Только дека 2)

Относительно выбора ленты смотрите страницу 65.

### Примечание

ЕЧ770

Если выбран режим [6CH DISCRETE INPUT], то запись невозможна.

Громкость, качество звука и эффекты окружающего звучания не влияют на запись. При записи качество звука и эффекты окружающего звучания автоматически устанавливаются в положение "FLAT" (все эффекты отключены).

## A B

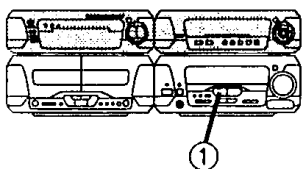

COUNTER  
RESET DISPLAY DECK 1/2

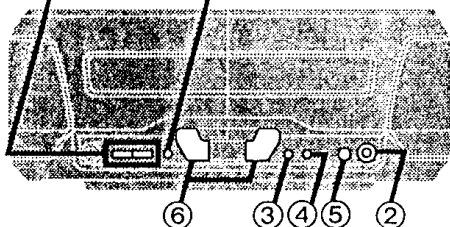

## A

COUNTER  
DISPLAY

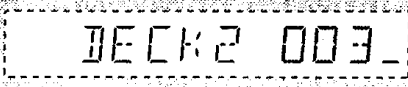

COUNTER  
RESET

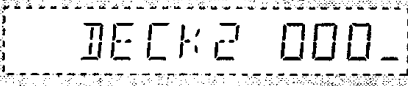

**A** Чтобы отобразить индикацию счетчика ленты во время записи

Нажмите кнопку [COUNTER, DISPLAY].

Индикация счетчика ленты появляется примерно на пять секунд.

- Чтобы сбросить счетчик ленты, нажмите кнопку [COUNTER, RESET].
- Чтобы отобразить или сбросить счетчик ленты деки 1, вначале нажмите кнопку [DECK 1/2].

## C

а) Сторона А

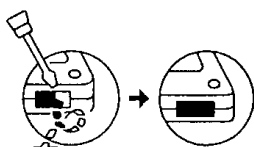
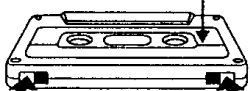

б) Пластина противостирающей защиты стороны "В"

в) Пластина противостирающей защиты стороны "А"

д) Для перезаписи

е) Лента типа Normal

ж) Лента типа High position

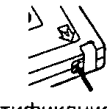
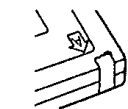

з) Идентификационное отверстие

## B Стирание записей

- 1 Нажмите кнопку [INPUT SELECTOR], чтобы выбрать индикацию "TAPE".
- 2 Вставьте в деку 2 кассету с записью.
- 3 Нажмите кнопку [DOLBY NR], чтобы индикатор "DOLBY NR" погас.
- 4 Выберите режим реверса.
- 5 Нажмите кнопку [REC PAUSE].
- 6 Нажмите кнопку [◀] или кнопку [▶].

## C Защита от стирания

На рисунке показано, как удалить пластины противостирающей защиты, чтобы избежать случайной записи на кассету. Чтобы снова сделать запись на эту кассету возможной, заклейте отверстия от пластинок, как показано на рисунке, стараясь не закрыть идентификационное отверстие ленты типа High position.

## D

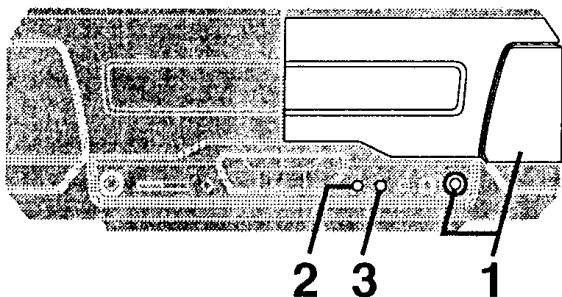

## D Подготовительные этапы

Выполняйте эти пункты перед началом записи.

Перемотайте дентч на кассете, чтобы возможно было сразу начать запись.

- 1 Нажмите кнопку [▲ OPEN] на деке 2 и вставьте кассету.
- 2 Нажмите кнопку [DOLBY NR], чтобы включить (на дисплее появляется индикация "DOLBY NR") или отключить режим DOLBY NR. (= "Система шумоподавления Dolby", стр. 30)
- 3 Нажмите кнопку [REV MODE], чтобы выбрать режим реверса.

При каждом нажатии кнопки индикация изменяется следующим образом:

⏮: Запись только на одной стороне.

⏮↔ и ↔⏮: Запись на обеих сторонах (вперед → назад).

При нажатии кнопки [● REC PAUSE], [EDIT] or [TAPE EDIT] индикация "↔" автоматически переключается на "↔".

## 1

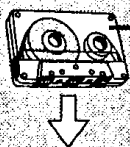
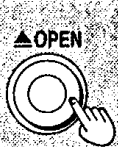

б) Передняя сторона  
ж) Лента обращена  
ВНИЗ

## 2

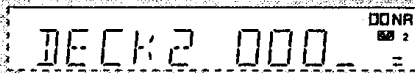

## 3





## Запись с компакт-дисков

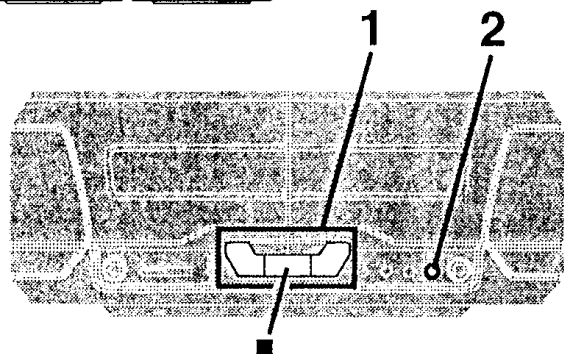
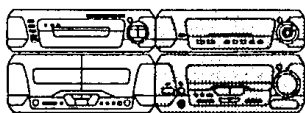

**EH770**

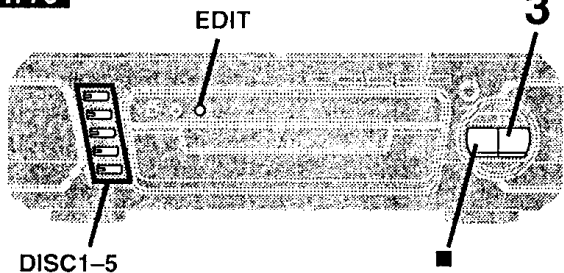

**EH570**

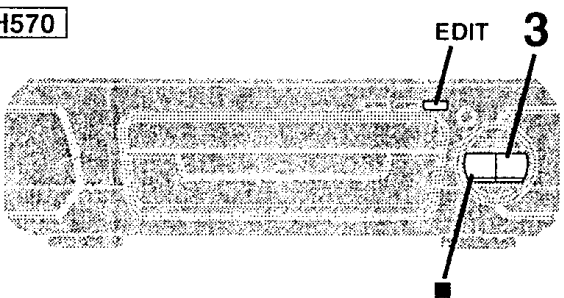

### Подготовительные операции:

- Выполните подготовительные операции (⇒ стр. 46).
- Загрузите компакт-диск(и), с которого (-ых) Вы хотите производить запись (⇒ стр. 12).

#### EH770

Нажмите одну из кнопок [DISC, 1-5] на CD-чэнджере, чтобы выбрать диск, с которого начнется запись, а затем нажмите кнопку [■], чтобы остановить воспроизведение выбранного диска.

### A Обычная запись

- 1** Нажмите кнопку [◀] (обратное направление) или кнопку [▶] (прямое направление), а затем кнопку [■], чтобы задать направление движения ленты.
- 2** Нажмите кнопку [● REC PAUSE]. Дека перейдет в режим ожидания записи, а индикатор "◀" или "▶" начнет мигать.
- 3** Нажмите кнопку [▶] на CD-чэнджере или на CD-плейере. Запись начнется автоматически.

Через 4 секунды после окончания воспроизведения CD дека перейдет в режим ожидания записи.

### Чтобы остановить запись

ЛИБО  
нажмите кнопку [■] на CD-чэнджере или на CD-плейере. Через 4 секунды дека перейдет в режим ожидания записи.  
ЛИБО  
нажмите кнопку [■] на деке. Запись будет прервана, но воспроизведение CD продолжится.

### Чтобы записать запрограммированные треки

Запрограммируйте треки перед выполнением операции, описанной в пункте 1 (⇒ стр. 22).

### B CD-монтаж одним нажатием кнопки

Эта функция облегчает Вам запись с дисков.

- Если при записи трек обрывается посередине в конце передней стороны, то он будет записан с начала на обратной стороне. (Убедитесь, что выбран режим реверса "↔".)
- В конце обратной стороны запись останавливается, и текущий трек обрывается.

Вначале нажмите на кассетной деке кнопку [◀] или кнопку [▶], а затем кнопку [■], чтобы задать направление движения ленты, а затем

#### Нажмите кнопку [EDIT].

Начнется запись. Одновременно в виде бегущей строки на дисплее начнет перемещаться индикация "CD EDIT".

После окончания перезаписи с монтажом, кассетная дека автоматически остановится.

### Чтобы прервать монтаж

Нажмите кнопку [■] на CD-чэнджере или на CD-плейере. При этом кассетная дека остановится. На дисплее высвечивается индикация "EDIT OUT".

### Монтаж запрограммированных треков

Запрограммируйте треки (⇒ стр. 22) и нажмите кнопку [EDIT].

**A**

**1**

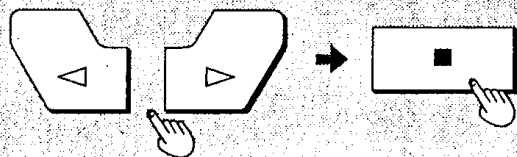

**2**

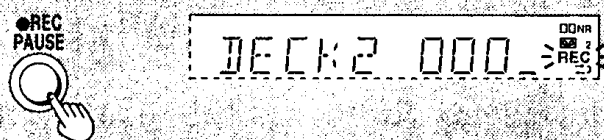

**3**

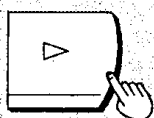

**B**

**EH770**



**EH570**

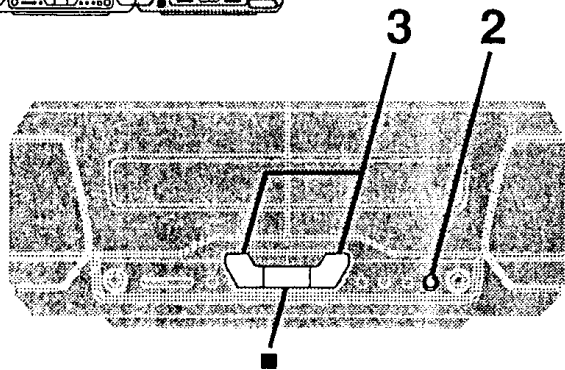
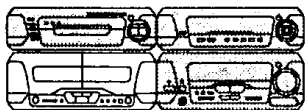

**A****2**

● REC PAUSE

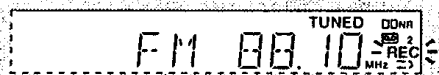
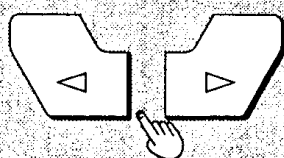
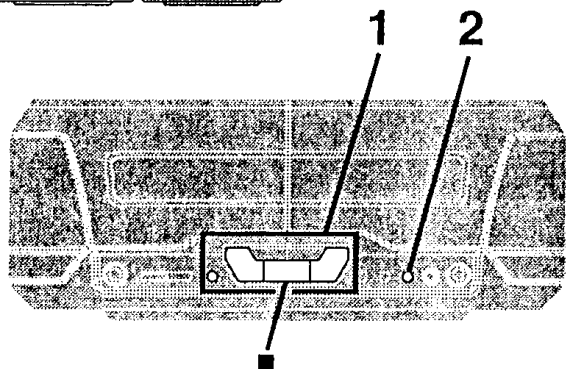
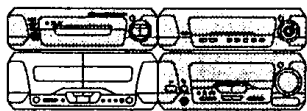
**3****B****1**

① DECK 1/2

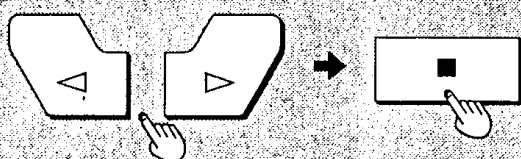

②

**2**

TAPE EDIT

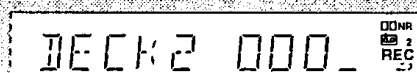
**A Запись радиопередач****Подготовительные операции:**

Выполните подготовительные операции (⇒ стр. 46).

- 1** Настройте тюнер на желаемую радиостанцию. (⇒ стр. 26 или 28)
- 2** Нажмите кнопку [● REC PAUSE].  
Дека перейдет в режим ожидания записи, а индикатор воспроизведения "◀" или "▶" начнет мигать.
- 3** Нажмите кнопку [◀] (обратное направление) или кнопку [▶] (прямое направление), чтобы начать запись.

**Чтобы остановить запись**

Нажмите кнопку [■].

**Чтобы временно приостановить запись**

Нажмите кнопку [● REC PAUSE].

Дека перейдет в режим ожидания записи.

Пока индикатор мигает, нажмите кнопку [◀] или кнопку [▶], чтобы возобновить запись.

**B Перезапись кассет****Подготовительные операции:**

● Выполните подготовительные операции, описанные в пунктах 1 и 3 (⇒ стр. 46).

● Вставьте ленту, подлежащую записи, в деку 1.

- 1** Задайте направление движения ленты в обеих деках.

① Нажмите кнопку [DECK 1/2], чтобы выбрать индикацию "DECK 2".

② Вначале нажмите кнопку [◀] или кнопку [▶], а затем кнопку [■].

Повторите операции, описанные в пунктах ① и ②, для деки 1.

- 2** Чтобы начать запись, нажмите кнопку [TAPE EDIT].

Индикатор "◀" или "▶" указывает направление движения ленты в деке 2.

Если одна дека (1 или 2) остановится, то остановится и другая дека.

**Чтобы остановить запись**

Нажмите кнопку [■].

Остановится запись на обеих деках.

**Прослушивание другого источника в процессе записи**

Начните воспроизведение другого источника.

Вы можете изменять его уровень громкости и качество звука—это не отразится на записи.

**Примечание**

Уровень записи и уровень шума на записываемой кассете будут скопированы с оригинала.

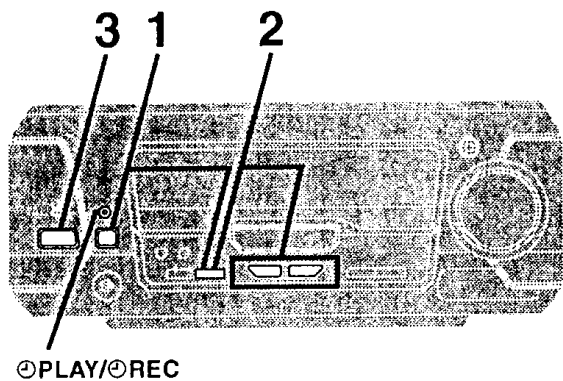
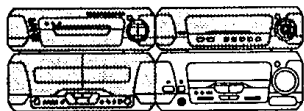

## Таймер воспроизведения

Этот таймер в установленное время включает воспроизведение выбранного источника.

Данный пример показывает, как настроить предустановленный радио канал 1 так, чтобы он воспроизводился каждый день с 6:30 до 7:40 с уровнем громкости – 48 дБ.

### Подготовительная операция:

Включите аппарат, установите время (→ стр. 18); выполните предустановку радиостанций, если Вы желаете, чтобы таймер включал радио (→ стр. 28).

**1** **1** Нажмите кнопку [CLOCK/TIMER], чтобы выбрать индикацию “⊕PLAY”.

При каждом нажатии кнопки индикация изменяется следующим образом:

CLOCK → ⊕PLAY → ⊕REC  
 ↑ Первоначальная индикация ↓

**2** В течение 3 секунд нажмите кнопку [SET].

**2** Для установки пунктов (a)–(d) следуйте операциям нижеуказанных пунктов.

**1** Нажмите кнопку [TUNING (∨ или ∧)], чтобы выбрать условия активации таймера

**2** нажмите кнопку [SET].

(a) Время начала работы

(b) Время окончания работы

(c) Источник  
 TUNER ↔ CD ↔ TAPE  
 ↑ ↓

Вставьте CD или кассету, если Вы выбрали эти источники.

Если в качестве источника выбран тюнер (TUNER) Выберите предустановленный канал.

(d) Уровень громкости

Теперь таймер воспроизведения находится в режиме ожидания. Все выбранные условия по очереди высвечиваются на дисплее, затем дисплей высвечивает первоначально индикацию.

**3** Нажмите кнопку [⊕/⊖], чтобы выключить аппарат.

Индикатор ⊕PLAY/⊕REC горит даже, показывая, что таймер воспроизведения (или записи) активен.

Таймер включается в указанное время, и уровень громкости постепенно увеличивается до заданного.

### Чтобы выключить таймер

Нажмите кнопку [⊕PLAY/⊕REC], чтобы на дисплее погасла индикация “⊕PLAY”.

При каждом нажатии кнопки индикация изменяется следующим образом:

⊕PLAY → ⊕REC → ⊕PLAY ⊕REC → Нет индикации (Откл.)  
 ↑ ↓

Функция таймера воспроизведения будет отменена, но установки сохранятся в памяти.

### Для справки:

Если кассеты вставлены в обе деки, то приоритетом обладает дека 1.

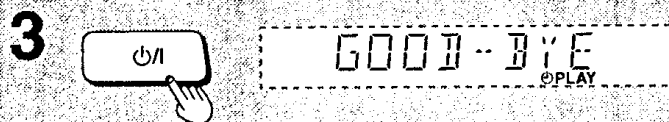
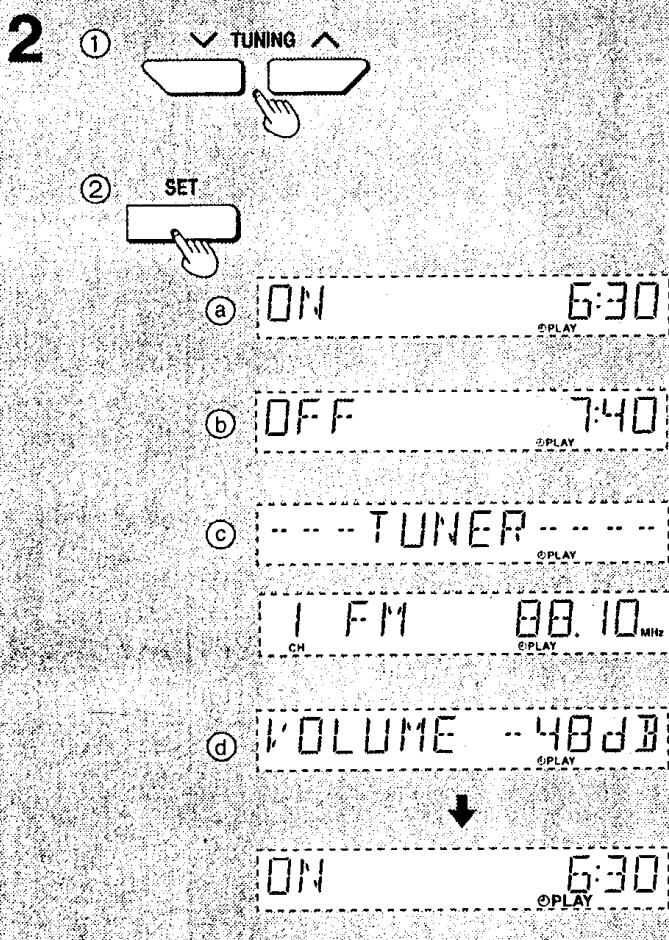
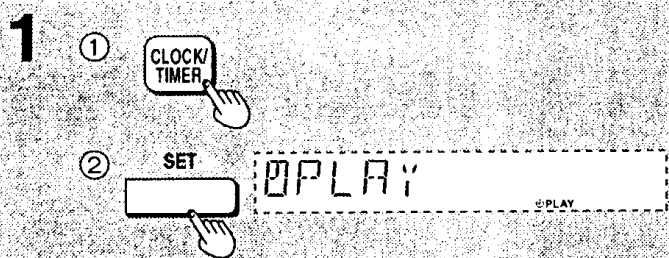

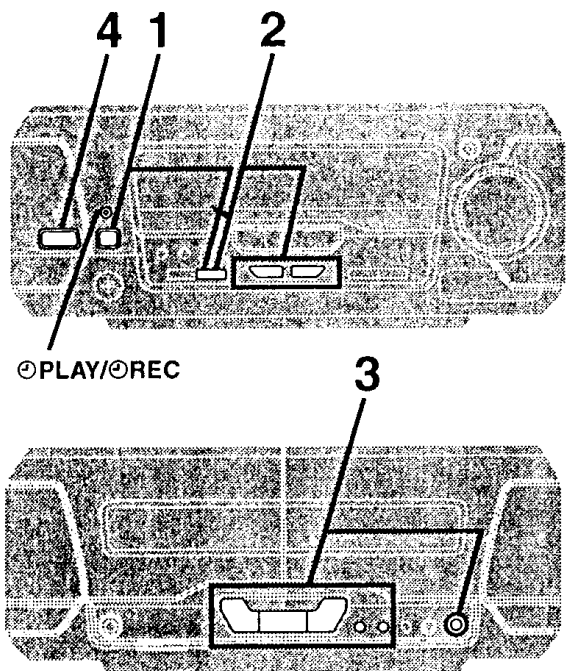
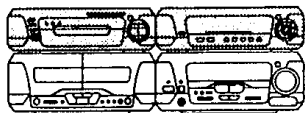

**Таймер записи**

Этот таймер в установленное время включает запись радиопередачи.

В данном примере рассматривается установка таймера на запись предустановленного канала 1 с 18:30 до 19:30.

**Подготовительные операции:**

Включите питание, установите время (⇒ стр. 18), произведите предустановку радиостанций (⇒ стр. 28).

**1** ① Нажмите кнопку [CLOCK/TIMER], чтобы выбрать индикацию "⊙REC".

При каждом нажатии кнопки индикация изменяется следующим образом:



② В течение 3 секунд нажмите кнопку [SET].

**2** Для установки пунктов а, б и в следуйте операциям нижеуказанных пунктов.

① Нажмите кнопку [TUNING (∨ или ∧)], чтобы выбрать условия активации таймера

② нажмите кнопку [SET].

- а) Время начала работы
- б) Время окончания работы
- в) Предустановленный канал

Теперь таймер записи находится в режиме ожидания. Все выбранные условия по очереди высвечиваются на дисплее, после чего дисплей высвечивает первоначально индикацию.

**3** Приготовьтесь к осуществлению записи.

- ① Вставьте кассету в деку 2.
- ② Включите систему шумоподавления Dolby NR.
- ③ Выберите режим реверса.
- ④ Выберите направление движения ленты.

**4** Нажмите кнопку [⏻/⏹], чтобы выключить аппарат.

Индикатор ⊙PLAY/⊙REC горит даже, показывая, что таймер записи (или воспроизведения) активен.

Запись начинается за 30 секунд до указанного момента, причем в заданный момент начала записи происходит приглушение звука.

**Чтобы выключить таймер**

Нажмите кнопку [⊙PLAY/⊙REC], чтобы на дисплее погасла индикация "⊙REC".

При каждом нажатии кнопки индикация изменяется следующим образом:

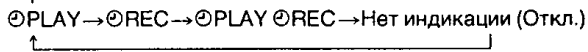

Функция таймера записи будет отменена, но установки сохранятся в памяти.

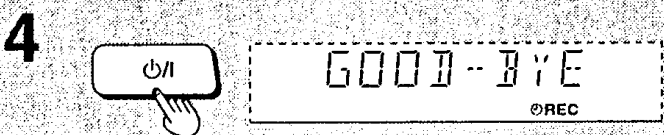
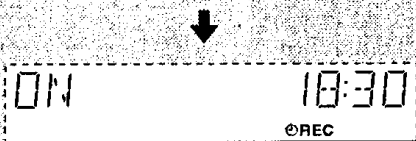
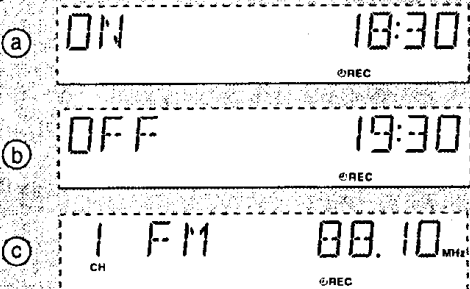
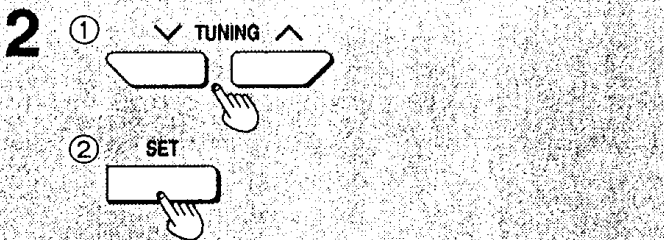
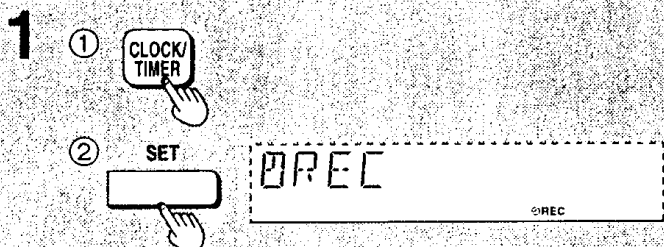

**A**

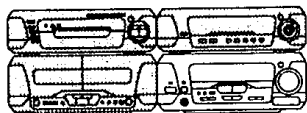

⊙PLAY/⊙REC

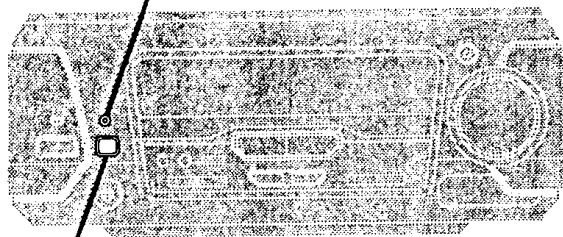

CLOCK/  
TIMER

**B**

SLEEP

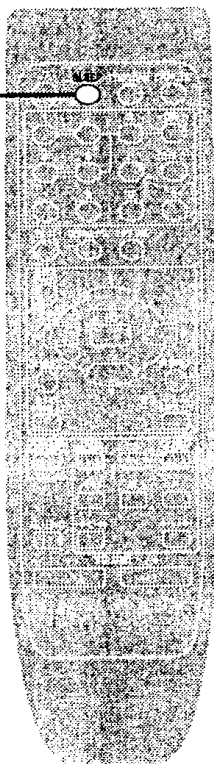

SLEEP



**A Таймеры воспроизведения и записи**

**Включение и отключение таймеров**

Если индикатор ⊙PLAY/⊙REC горит, то таймеры включатся в заданное время.

Таймеры можно включить или выключить нажатием кнопки [⊙PLAY/⊙REC].

**Проверка таймеров**

Нажмите кнопку [CLOCK/TIMER], чтобы выбрать положение "⊙PLAY" (или "⊙REC").

Установки таймера отображаются в следующем порядке:

**Таймер воспроизведения:**

Время включения → Время выключения → Источник → Уровень громкости

**Таймер записи:**

Время включения → Время выключения → Выбранная радиостанция

Установки таймеров можно проверить даже при выключенном аппарате.

**Работа с аппаратом после установки таймеров**

После установки таймеров аппарат можно использовать обычным образом. Перед началом работы таймера удостоверьтесь в том, что аппарат выключен.

**Примечание**

- Если выключить, а затем включить аппарат во время работы таймера, то таймер отключится.
- Если включено питание, то таймер работать не будет. Система должна находиться в режиме ожидания.
- Данная система сохраняет установки времени включения и отключения (ON/OFF), пока Вы не введете новую установку. Если Вы введете новую установку времени включения (ON), то Вы должны ввести и новую установку времени отключения (OFF).

**B Таймер сна**

**Только с помощью пульта ДУ**

Этот таймер выключает аппарат через заданное время.

**При воспроизведении источника**

Нажмите кнопку [SLEEP], чтобы выбрать желаемое время (в минутах).

При каждом нажатии кнопки индикация изменяется следующим образом:

SLEEP 30 → SLEEP 60 → SLEEP 90  
 ↖ SLEEP OFF ← SLEEP 120 ↗

**Чтобы выключить таймер сна**

Нажмите кнопку [SLEEP] и выберите положение "SLEEP OFF".

На дисплее погаснет индикация "SLEEP".

**Чтобы проверить оставшееся на таймере время**

(Когда таймер работает)

Нажмите кнопку [SLEEP].

Оставшееся время появится примерно на 5 сек.

**Чтобы изменить установки**

Нажмите кнопку [SLEEP], чтобы вывести на дисплей оставшееся время, а затем нажмите ее повторно, чтобы выбрать нужное значение.

**Совместное использование таймеров**

Вы можете использовать таймеры в любых сочетаниях, но Вам следует помнить, что в момент включения таймера воспроизведения или записи аппарат должен быть выключен.

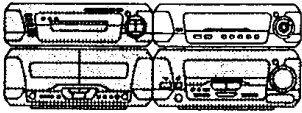
**A**

DISPLAY MODE

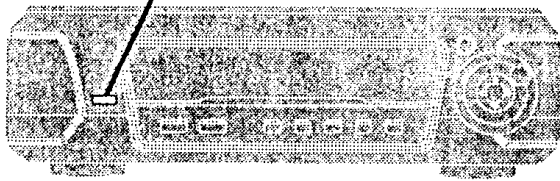

DISPLAY MODE

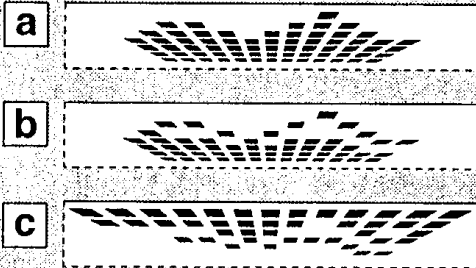

ⓐ (На звуковом процессоре)

**B**

MUTING

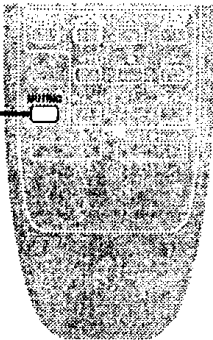

MUTING

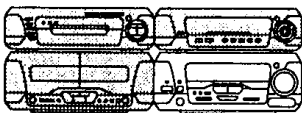
**C**

VOLUME

PHONES



## Режимы работы дисплея визуализации частотного диапазона

**A**

Звуковой процессор выводит на дисплей графическое отображение уровня громкости каждого из частотных диапазонов тремя различными способами, описанными ниже.

**Нажмите кнопку [DISPLAY MODE].**

Индикация дисплея изменяется следующим образом:

- a) Нормальная индикация**  
На дисплее отображается уровень звучания в каждом из частотных диапазонов.
- b) Индикация пиковых значений**  
На дисплее в течение 1 секунды отображаются пиковые значения по каждому из частотных диапазонов.
- c) Радужная индикация**  
На дисплее в инвертированном виде отображаются пиковые значения по каждому из частотных диапазонов.

## В Приглушение звука

Только с помощью пульта ДУ

**Нажмите кнопку [MUTING].**

Уровень громкости уменьшится до минимума.

**Чтобы отключить этот режим**

Снова нажмите кнопку [MUTING].

Режим "MUTING" отключится, и восстановится прежний уровень громкости.

Чтобы отключить этот режим с тюнера/усилителя, поверните регулятор уровня громкости [VOLUME] на минимум (--- дБ), затем установите его на желаемый уровень.

Также режим приглушения звука отключается при выключении аппарата.

## С Использование наушников (не входят в комплект поставки)

**Перед подсоединением следует уменьшить уровень громкости.**

Избегайте продолжительного прослушивания в наушниках на большой громкости во избежание повреждения слуха.

Тип разъема: 3,5 мм, стерео

# Технические характеристики

## ЗВУКОВОЙ ПРОЦЕССОР

■ Блок эквалайзера/управления звуковыми эффектами  
**РУЧНОЙ ЭКВАЛАЙЗЕР**  
 5-полосный эквалайзер  
 Средняя частота 70/300/1 к/3,15 к/10 кГц  
 Регулировка уровня ±2,0, 4,0, 6,0 дБ

Режимы работы эквалайзера **EH770**  
 4 режима HEAVY, CLEAR, SOFT, HALL  
 Режим эквалайзера **EH570**  
 3 режима HEAVY, CLEAR, SOFT  
 Эквалайзер сверхъёмного акустического образа **EH770**

3 режима AI EQ, SUPER 3D AI 1, SUPER 3D AI 2

■ Блок предусилителя **EH770**  
 Чувствительность/импеданс на входе  
 Вход VCR (EXT) 250 мВ/15 кОм  
 Вход AUX (DVD) 250 мВ/15 кОм

Уровень выхода  
 VCR REC OUT 150 мВ/1,5 кОм

■ Блок предусилителя **EH570**  
 Чувствительность/импеданс на входе  
 Вход AUX 250 мВ/15 кОм

■ Блок DOLBY PRO LOGIC **EH770**  
 Режим PRO LOGIC SURROUND  
 Режим CENTER NORMAL  
 Время задержки сигнала 20 мс (фиксировано)

■ Блок AV SURROUND **EH770**  
 Режим AV SURROUND SUPER SURROUND  
 (режимы MUSIC, MOVIE)

■ Блок DSP CONTROL  
 Режим DSP CONTROL SUPER SOUND EQ  
**EH770** SEAT POSITION,  
**EH770** CENTER FOCUS,  
**EH770** VIRTUAL REAR SURROUND,  
**EH770** MULTI REAR SURROUND

■ Блок анализатора спектра  
 Режимы работы дисплея  
 NORMAL, PEAKHOLD, AURORA

■ Общие сведения  
 Размеры (Ш×В×Г) **EH770** 293×89×270 мм  
**EH570** 293×89×269 мм  
 Масса **EH770** 1,5 кг/**EH570** 1,4 кг

## ТЮНЕР/УСИЛИТЕЛЬ

■ Блок усилителя **EH770**  
 Выходная мощность  
 (оба канала, левый и правый)  
 Режим стереоприема

DIN  
 1 кГц THD 1%/6 Ом (HIGH) 2×25 Вт  
 100 Гц THD 1%/8 Ом (LOW) 2×45 Вт

RMS  
 1 кГц THD 10%/6 Ом (HIGH) 2×35 Вт  
 100 Гц THD 10%/8 Ом (LOW) 2×65 Вт

Режим PRO LOGIC  
 DIN FRONT  
 1 кГц THD 1%/6 Ом (HIGH) 2×25 Вт  
 100 Гц THD 1%/8 Ом (LOW) 2×45 Вт

SURROUND  
 1 кГц THD 1%/8 Ом 2×30 Вт  
 CENTER  
 1 кГц THD 1%/8 Ом 60 Вт

RMS FRONT  
 1 кГц THD 10%/6 Ом (HIGH) 2×35 Вт  
 100 Гц THD 10%/8 Ом (LOW) 2×65 Вт

SURROUND  
 1 кГц THD 10%/8 Ом 2×40 Вт  
 CENTER  
 1 кГц THD 10%/8 Ом 80 Вт

PMPO 1 кГц /HIGH 6 Ом, LOW 8 Ом,  
 CENTER 8 Ом, SURROUND 8 Ом 3000 Вт

Суммарные гармонические искажения  
 Номинальная мощность при 1 кГц 1% (6 Ом)  
 Половинная мощность при 1 кГц 0,1% (6 Ом)

Импеданс нагрузки  
 FRONT (HIGH) 6 Ом  
 (LOW) 8 Ом

SURROUND 8 Ом  
 CENTER 8 Ом

ЦИФРОВОЙ САБВУФЕР (DIGITAL S.WOOFER)  
 Средняя частота 60 Гц  
 Уровень (VOL -20 дБ) MID +3 дБ  
 MAX +6 дБ

## ■ Блок усилителя **EH570**

Выходная мощность  
 (оба канала, левый и правый)  
 DIN 1 кГц THD 1%/6 Ом (HIGH) 2×25 Вт  
 100 Гц THD 1%/8 Ом (LOW) 2×65 Вт  
 RMS 1 кГц THD 10%/6 Ом (HIGH) 2×35 Вт  
 100 Гц THD 10%/8 Ом (LOW) 2×85 Вт

Суммарные гармонические искажения  
 Номинальная мощность при 1 кГц 1% (6 Ом)  
 Половинная мощность при 1 кГц 0,1% (6 Ом)  
 Импеданс нагрузки MAIN (HIGH) 6 Ом  
 (LOW) 8 Ом

ЦИФРОВОЙ САБВУФЕР (DIGITAL S.WOOFER)  
 Средняя частота 60 Гц  
 Уровень (VOL -20 дБ) MID +3 дБ  
 MAX +6 дБ

■ Блок FM-тюнера  
 Частотный диапазон 87,50-108,00 МГц (с шагом по 0,05 МГц)  
 Чувствительность 1,8 мкВ (по IHF)  
 При отношении сигнал/шум 26 дБ 1,5 мкВ

Отношение сигнал/шум  
 МОНО 70 дБ (по IHF 75 дБ)

Разъем(ы) антенны 75 Ом (несимметричные)

■ Блок AM-тюнера  
 Частотный диапазон 522-1.629 кГц (шаг 9 кГц)  
 520-1.630 кГц (шаг 10 кГц)

Чувствительность  
 (при отношении сигнал/шум 20 дБ) 500 мкВ/м

■ Блок таймеров  
 Часы с кварцевой синхронизацией

Функция Таймер воспроизведения (1 раз, ежедневно)  
 Таймер записи (1 раз, ежедневно)  
 Таймер сна (120 мин, интервалы 30 мин)  
 Установка (воспроизведение/запись)  
 1 мин-23 ч 59 мин (шаг 1 мин)

■ Общие сведения  
 Источник питания переменный ток, 230 В, 50 Гц  
 Потребляемая мощность **EH770** 190 Вт  
**EH570** 160 Вт

Режим ожидания 0,5 Вт  
 Размеры (Ш×В×Г) 293×118,5×343 мм  
 Масса **EH770** 5,2 кг/**EH570** 5,0 кг

## CD-ПЛЕЙЕР

■ Считывающее устройство  
 Длина волны 780 нм

■ Общие сведения  
 Размеры (Ш×В×Г) **EH770** 293×89×288 мм  
**EH570** 293×89×268 мм

Масса **EH770** 2,2 кг/**EH570** 1,6 кг

## КАССЕТНАЯ ДЕКА

Система деки кассетная стереодека  
 Формат записи 4 дорожки, 2 канала

Система записи подмагничивание переменным током  
 Частота подмагничивания 100 кГц

Система стирания стирание переменным током  
 Головки

Дека 1 (Воспроизводящая головка)  
 Головка из пермаллоя

Дека 2 (Записывающая/воспроизводящая головка)  
 Головка из пермаллоя

(Стирающая головка)  
 Головка из феррита с двойным зазором

Мотор  
 Дека 1, 2 Привод тонвала Сервомотор постоянного тока

Скорость движения ленты 4,8 см/сек  
 Коэффициент детонации 0,16% (ср. кв.)

Время быстрой перемотки вперед и назад  
 Прибл. 110 секунд (кассета типа C-60)

Частотная характеристика (система шумоподавления Dolby NR выключена)

ТИП I (NORMAL) 20 Гц-16 кГц (DIN)  
 ТИП II (HIGH) 20 Гц-16 кГц (DIN)  
 ТИП IV (METAL) 20 Гц-16 кГц (DIN)

Отношение сигнал/шум (уровень сигнала=максимальный уровень записи, лента ТИПА II)

Система шумоподавления выключена  
 56 дБ (взвеш. по A)

## Система шумоподавления Dolby B NR

66 дБ (взвеш. по A)  
 Чувствительность и импеданс на входе  
 REC (IN) 150 мВ/23 кОм

Выходное напряжение и импеданс  
 PLAY (OUT) 280 мВ/360 Ом

■ Общие сведения  
 Размеры (Ш×В×Г) 294×118,5×281 мм  
 Масса 2,1 кг

**ПЕРЕДНИЙ ДИНАМИК **EH770****  
 Тип 3 трехполосных динамика, басоотражающий

Динамик(и)  
 Супервуфер 17-см конусом  
 НЧ-динамик 12-см конусом  
 ВЧ-динамик 6-см кольцевым конусом

Импеданс HIGH 6 Ом/LOW 8 Ом  
 Входная мощность (музыка) HIGH 60 Вт/LOW 120 Вт

Уровень выходного звукового давления  
 87 дБ/Вт (1,0 м)

Переходная частота 120 Гц, 4 кГц  
 Частотный диапазон 42 Гц-50 кГц (-16 дБ)  
 46 Гц-36 кГц (-10 дБ)

■ Общие сведения  
 Размеры (Ш×В×Г) 240×412×259 мм  
 Масса 5,8 кг

**ПЕРЕДНИЙ ДИНАМИК **EH570****  
 Тип 3 трехполосных динамика, басоотражающий

Динамик(и)  
 Супервуфер 17-см конусом  
 НЧ-динамик 12-см конусом  
 ВЧ-динамик 6-см конусом

Импеданс HIGH 6 Ом/LOW 8 Ом  
 Входная мощность (музыка) HIGH 60 Вт/LOW 120 Вт

Уровень выходного звукового давления  
 84 дБ/Вт (1,0 м)

Переходная частота 150 Гц, 4 кГц  
 Частотный диапазон 42 Гц-22 кГц (-16 дБ)  
 46 Гц-20 кГц (-10 дБ)

■ Общие сведения  
 Размеры (Ш×В×Г) 240×412×259 мм  
 Масса 5,8 кг

**ЦЕНТРАЛЬНЫЙ ДИНАМИК **EH770****  
 Тип 2 трехполосных динамика, басоотражающий

Динамик  
 НЧ-динамик (×2) 8-см конусом  
 ВЧ-динамик 6-см конусом

Импеданс 8 Ом  
 Входная мощность (музыка) 160 Вт

Уровень выходного звукового давления  
 86 дБ/Вт (1,0 м)

Переходная частота 4 кГц  
 Частотный диапазон 100 Гц-22 кГц (-16 дБ)  
 115 Гц-20 кГц (-10 дБ)

■ Общие сведения  
 Размеры (Ш×В×Г) 190×99×166 мм  
 Масса 1,8 кг

**ДИНАМИК ОКРУЖАЮЩЕГО ЗВУЧАНИЯ **EH770****  
 Тип 1 однополосный динамик, закрытого типа

Динамик  
 Полночастотный 8-см конусом  
 Импеданс 8 Ом

Входная мощность (музыка) 70 Вт  
 Уровень выходного звукового давления  
 84 дБ/Вт (1,0 м)

Частотный диапазон 130 Гц-20 кГц (-16 дБ)  
 150 Гц-18 кГц (-10 дБ)

■ Общие сведения  
 Размеры (Ш×В×Г) 140×99×118 мм  
 Масса 0,9 кг

**Примечания**

1. Технические характеристики могут быть изменены без уведомления.

Вес и размеры даны приблизительно.

2. Полные гармонические искажения измерялись на цифровом спектр-анализаторе.